



El aire que tu vida necesita

---

# Manual de Instalación, Usuario, Control Remoto y configuración Smart

Aire Acondicionado Portátil

551PXQ12N81F



---

Muchas gracias por haber adquirido nuestro equipo de aire acondicionado. Por favor lea cuidadosamente este manual antes de utilizar su equipo. Consérvelo en un lugar seguro para futuras consultas.

---

Septiembre 2025

## ÍNDICE

### MANUAL DE INSTALACIÓN

**Pág 3**

PRECAUCIONES DE SEGURIDAD.....	4
PRECAUCIÓN REFRIGERANTE R-32.....	6
CONDICIONES DE OPERACIÓN.....	10
DIAGRAMA ELÉCTRICO.....	11
IDENTIFICACIÓN DE LAS PARTES.....	12
UBICACIÓN DE INSTALACIÓN DEL PRODUCTO.....	13
INSTALACIÓN DEL KIT DESLIZADOR DE VENTANA.....	13
INSTALACIÓN DE LA MANGUERA DE ESCAPE.....	15
DESAGÜE DE LA MANGUERA.....	16

### MANUAL DE USUARIO

**Pág 17**

INSTRUCCIONES OPERATIVAS DEL CONTROL ELECTRÓNICO.....	18
PANEL DE OPERACIÓN DEL EQUIPO DE AIRE ACONDICIONADO.....	18
INSTRUCCIONES OPERATIVAS.....	19
CUIDADO Y MANTENIMIENTO.....	21
ALMACENAJE DE LA UNIDAD CUANDO NO ESTÉ EN USO.....	22
SOLUCIÓN DE PROBLEMAS.....	23
ESPECIFICACIONES TÉCNICAS.....	24
GARANTÍA.....	25

### MANUAL DEL CONTROL REMOTO

**Pág 26**

ESPECIFICACIONES DEL CONTROL REMOTO.....	27
MANEJO DEL CONTROL REMOTO.....	28
BOTONES Y FUNCIONES.....	29
INDICADORES EN LA PANTALLA LCD.....	30
COMO UTILIZAR LAS FUNCIONES BÁSICAS.....	31
COMO UTILIZAR LAS FUNCIONES AVANZADAS.....	33

### MANUAL SURREY APP

**Pág 36**

#### ADVERTENCIA

Este equipo está diseñado para aplicaciones de confort, su utilización con otros fines invalida su garantía

#### NOTA IMPORTANTE

Si al usar el equipo en modo calor el mismo deja de funcionar y observa el código P1 en el panel, acérquese a una rejilla o coloque una cubeta debajo del puerto de drenaje primario y retire el tapón para vaciar el equipo. Una vez que se haya retirado todo el agua, el equipo volverá a funcionar normalmente.

#### NOTA

Los datos de valor indicados en el rótulo de energía se basan en las condiciones de prueba de instalación de un conducto de escape de aire no extendido y sin adaptador A & B (El conducto y el adaptador A & B se enumeran en el gráfico de accesorios del Manual de Instrucción)

# INSTALACIÓN

---

## AIRE ACONDICIONADO PORTÁTIL

Este equipo está cargado con gas refrigerante R-32 el cual es inflamable, por lo que debe ser instalado o intervenido siguiendo las recomendaciones de este manual y solo por personal idóneo.

## PRECAUCIONES DE SEGURIDAD

### Reglas de seguridad

Es muy importante que leas las Precauciones de Seguridad antes de la Operación e Instalación.

La operación incorrecta debido a la falta de atención de las instrucciones puede ser perjudicial o causar daños.

La gravedad de los posibles daños o lesiones se clasifica como ADVERTENCIA o PRECAUCIÓN.

	<p><b>Advertencia</b> Este símbolo indica la posibilidad de lesiones personales o pérdida de vida.</p>
	<p><b>Precaución</b> Este símbolo indica la posibilidad de daños a la propiedad o consecuencias graves.</p>

Lee atentamente estas instrucciones de operación antes de usar o poner en marcha la unidad, y consérvalas en las proximidades del lugar de instalación o de la unidad para futuras consultas.

### ADVERTENCIA

- La instalación debe realizarse de acuerdo con las instrucciones proporcionadas. Una instalación incorrecta puede provocar fugas de agua, descargas eléctricas o incendios.
- Use únicamente los accesorios y piezas incluidos, así como las herramientas especificadas para la instalación. Utilizar piezas no estándar puede causar fugas de agua, descargas eléctricas, incendios, lesiones o daños a la propiedad.
- Asegúrese de que el tomacorriente que utiliza esté conectado a tierra y tenga el voltaje adecuado. El cable de alimentación está equipado con un enchufe de tres patas con conexión a tierra para proteger contra descargas eléctricas. La información sobre el voltaje se encuentra en la placa de identificación de la unidad.
- Su unidad debe conectarse a un receptáculo de pared correctamente conectado a tierra. Si el receptáculo de pared que desea usar no está adecuadamente conectado a tierra o protegido por un fusible de retardo o disyuntor (el tipo necesario se determina según la corriente máxima de la unidad, indicada en la placa de identificación), solicite a un electricista calificado que instale un receptáculo adecuado.
- No toque la unidad con las manos mojadas o húmedas ni estando descalzo.
- Si el aire acondicionado se vuelca durante su uso, apague la unidad y desconéctela de inmediato de la fuente de alimentación principal. Inspeccione visualmente la unidad para asegurarse de que no haya daños. Si sospecha que la unidad está dañada, contacte a un técnico o al servicio de atención al cliente.

- Durante una tormenta eléctrica, corte la energía para evitar daños a la unidad por rayos.
- Use el aire acondicionado de manera que esté protegido de la humedad, como condensación o salpicaduras de agua. No coloque ni almacene la unidad en lugares donde pueda caer o ser arrastrada al agua u otros líquidos. Si ocurre, desconéctela inmediatamente.
- Instale la unidad sobre una superficie plana y resistente. No hacerlo puede causar daños, ruidos excesivos o vibraciones.
- Mantenga la unidad libre de obstrucciones para garantizar su correcto funcionamiento y mitigar riesgos de seguridad.
- No modifique la longitud del cable de alimentación ni utilice un cable de extensión para alimentar la unidad.
- No comparta un solo tomacorriente con otros electrodomésticos. Un suministro de energía inadecuado puede causar incendios o descargas eléctricas.
- No instale su aire acondicionado en un ambiente húmedo, como un baño o lavandería. La exposición excesiva al agua puede causar cortocircuitos en los componentes eléctricos.
- No instale la unidad en lugares expuestos a gases combustibles, ya que podría provocar incendios.
- La unidad tiene ruedas para facilitar su movimiento. No las use sobre alfombras gruesas ni las haga rodar sobre objetos, ya que esto podría volcarla.
- No opere una unidad que haya caído o esté dañada.
- Los aparatos con calefactor eléctrico deben mantener al menos un metro de distancia de materiales combustibles. Mantenga los tapones de drenaje superior e inferior firmemente colocados en la unidad para evitar obstrucciones. Guarde los tapones cuidadosamente cuando no se utilicen para prevenir riesgos de asfixia en niños.
- Todo el cableado debe realizarse estrictamente de acuerdo con el diagrama ubicado dentro de la unidad.
- La placa de circuito de la unidad (PCB) está diseñada con un fusible para protección contra sobrecorrientes. Las especificaciones del fusible están impresas en la placa, como: T 3.15A/250V, etc.
- Cuando no se utilice la función de drenaje de agua, mantenga los tapones de drenaje superior e inferior firmemente colocados en la unidad para evitar obstrucciones. Guarde los tapones cuidadosamente cuando no se utilicen para prevenir riesgos de asfixia en niños.

### PRECAUCIÓN

- Este aparato puede ser utilizado por niños mayores de 8 años y por personas con capacidades físicas, sensoriales o mentales reducidas, o con falta de experiencia y conocimiento, si han recibido supervisión o instrucciones sobre el uso del aparato de manera segura y comprenden los riesgos involucrados.

- Los niños no deben jugar con el aparato. La limpieza y el mantenimiento por parte del usuario no deben ser realizados por niños sin supervisión.
- Este aparato no está destinado para ser utilizado por personas (incluidos niños) con capacidades físicas, sensoriales o mentales reducidas, o con falta de experiencia y conocimiento, a menos que hayan recibido supervisión o instrucciones de una persona responsable de su seguridad.
- Los niños deben ser supervisados en todo momento cerca de la unidad.
- Si el cable de alimentación está dañado, debe ser reemplazado por el fabricante, su agente de servicio o personal calificado similar para evitar riesgos.
- No utilice este producto para funciones distintas de las descritas en este manual de instrucciones.
- Antes de limpiar, apague la unidad y desconéctela de la corriente.
- Desconecte la unidad si detecta sonidos extraños, olores o humo provenientes de ella.
- No presione los botones del panel de control con nada que no sean los dedos.
- No retire ninguna cubierta fija. Nunca use este aparato si no funciona correctamente, o si ha sufrido una caída o daño.
- No opere ni detenga la unidad insertando o retirando el enchufe del cable de alimentación.
- No utilice productos químicos peligrosos para limpiar o entrar en contacto con la unidad. No utilice la unidad en presencia de sustancias o vapores inflamables, como alcohol, insecticidas, gasolina, etc.

### PRECAUCIÓN

- Antes de realizar tareas de limpieza o mantenimiento, el aparato debe estar desconectado de la red eléctrica.
- No retire ninguna cubierta fija. Nunca utilice este aparato si no funciona correctamente, si ha sufrido una caída o si está dañado.
- No pase el cable debajo de alfombras. No cubra el cable con alfombrillas, pasillos o cobertores similares. No coloque el cable debajo de muebles o electrodomésticos. Disponga el cable lejos de zonas de paso y en lugares donde no pueda ser tropezado.
- No opere la unidad si el cable, el enchufe, el fusible de alimentación o el disyuntor están dañados. Deseche la unidad o llévela a un centro de servicio autorizado para su inspección y/o reparación.

Para reducir el riesgo de incendio o descarga eléctrica, no utilice este ventilador con ningún dispositivo de control de velocidad de estado sólido.

- El aparato debe ser instalado de acuerdo con las normativas nacionales de cableado.

- Póngase en contacto con un técnico autorizado para la reparación o el mantenimiento de esta unidad.
- Consulte con el instalador autorizado para la instalación de esta unidad.
- No cubra ni obstruya las rejillas de entrada o salida.
- Siempre transporte su aire acondicionado en posición vertical y colóquelo sobre una superficie estable y nivelada durante su uso.
- Siempre contacte a una persona calificada para realizar reparaciones. Si el cable de alimentación está dañado, debe ser reemplazado por un nuevo cable suministrado por el fabricante del producto y no ser reparado.
- Sujete el enchufe por la cabeza al desconectarlo.
- Apague el producto cuando no esté en uso.
- Para fijar el aparato a su soporte, consulte las instrucciones de instalación.

### NOTA SOBRE LOS GASES FLUORADOS

1. Los gases de efecto invernadero fluorados están contenidos en equipos herméticamente sellados. Para obtener información específica sobre el tipo, la cantidad y el equivalente en CO<sub>2</sub> en toneladas del gas de efecto invernadero fluorado (en algunos modelos), consulte la etiqueta correspondiente en la unidad misma.
2. La instalación, el servicio, el mantenimiento y la reparación de esta unidad deben ser realizados por un técnico certificado.
3. La desinstalación y el reciclaje del producto deben ser realizados por un técnico certificado.

### NOTA SOBRE REFRIGERANTE R-32

El aparato debe instalarse, operarse y almacenarse en una habitación con una superficie mayor a 4 m<sup>2</sup>.

El aparato no debe instalarse en un espacio sin ventilación.





- Debe cumplirse con las regulaciones nacionales de gas.
- Mantenga las aberturas de ventilación libres de obstrucciones.
- El aparato debe almacenarse de manera que se evite cualquier daño mecánico.
- Se advierte que el aparato debe almacenarse en un área bien ventilada donde el tamaño de la habitación corresponda al área especificada para su operación.
- Cualquier persona que trabaje en un circuito de refrigerante o lo manipule debe poseer un certificado válido actual emitido por una autoridad de evaluación acreditada por la industria, que autorice su competencia para manejar refrigerantes de manera segura de acuerdo con una especificación reconocida por la industria.
- El mantenimiento solo debe realizarse según las recomendaciones del fabricante del equipo.

- Las tareas de mantenimiento y reparación que requieran la asistencia de otro personal capacitado deben realizarse bajo la supervisión de una persona competente en el uso de refrigerantes inflamables.



**PRECAUCIÓN:**  
**Riesgo de incendio**

Explicación de los símbolos mostrados en la unidad

	<b>Advertencia</b> Este símbolo indica la posibilidad de lesiones personales o pérdida de vida.
	<b>Precaución</b> Este símbolo indica que se debe leer cuidadosamente el manual de operación.
	<b>Precaución</b> Este símbolo indica que el equipo debe ser manejado por personal de servicio siguiendo las indicaciones del manual de instalación.
	<b>Precaución</b> Este símbolo indica que existe información disponible, como el manual de operación o el manual de instalación.

- Transporte de equipos que contienen refrigerantes inflamables cumpliendo las normas de transporte
- Marcado de equipos mediante letreros en cumplimiento de las normativas locales
- Eliminación de equipos que utilizan refrigerantes inflamables en cumplimiento de las normativas nacionales
- Almacenamiento de equipos / electrodomésticos:  
El almacenamiento del equipo debe realizarse de acuerdo con las instrucciones del fabricante.
- Almacenamiento de equipo embalado (no vendido):  
La protección del paquete de almacenamiento debe construirse de manera que los daños mecánicos al equipo dentro del paquete no provoquen una fuga de la carga de refrigerante.  
El número máximo de equipos que se permite almacenar juntos será determinado por las regulaciones locales.

**Información sobre el mantenimiento**

**1. Verificaciones de zona**

Antes de comenzar a trabajar en sistemas que contienen refrigerantes inflamables, es necesario realizar controles de seguridad para garantizar que se minimice el riesgo de ignición. Para reparar el sistema de refrigeración, se deben cumplir las siguientes precauciones antes de realizar trabajos en el sistema.

**2. Procedimiento de trabajo**

Los trabajos se llevarán a cabo bajo un procedimiento controlado a fin de minimizar el riesgo de presencia de un gas o vapor inflamable mientras se realiza el trabajo.

El personal técnico a cargo de la operación, supervisión y mantenimiento de los sistemas de aire acondicionado deberá estar adecuadamente instruido y ser competente con respecto a sus tareas.

Los trabajos se realizarán únicamente con las herramientas adecuadas (en caso de duda, consulte al fabricante de las herramientas para su uso con refrigerantes inflamables).

**3. Área de trabajo**

Todo el personal de mantenimiento y otras personas que trabajen en el área local deben recibir instrucciones sobre la naturaleza del trabajo que se está llevando a cabo. Debe evitar el trabajo en espacios reducidos. El área alrededor del espacio de trabajo debe estar seccionada.

Asegúrese de que las condiciones dentro del área sean seguras mediante el control de material inflamable.

**4. Verificar la presencia de refrigerante**

El área debe ser revisada con un detector de refrigerante apropiado antes y durante el trabajo, para asegurar que el técnico esté al tanto de atmósferas potencialmente inflamables. Asegúrese de que el equipo de detección de fugas que se está utilizando sea adecuado para su uso con refrigerantes inflamables, es decir, sin chispas, adecuadamente sellado o intrínsecamente seguro.

**5. Presencia de un extintor**

Si se va a realizar algún trabajo en caliente en el equipo de refrigeración o en cualquier pieza asociada, deberá disponerse a mano del equipo de extinción de incendios adecuado. Tenga un extintor de incendios de energía seca o de CO2 junto al área de carga.

**6. Sin fuente de ignición**

Ninguna persona que realice trabajos relacionados con un sistema de refrigeración que impliquen exponer cualquier tubería que contenga o haya contenido refrigerante inflamable deberá utilizar ninguna fuente de ignición de tal manera que pueda generar riesgo de incendio o explosión. Todas las posibles fuentes de ignición, incluido el tabaquismo, deben mantenerse lo suficientemente lejos del lugar de instalación, reparación, remoción y eliminación, durante el cual posiblemente se pueda liberar refrigerante inflamable al espacio circundante. Antes de que se lleve a cabo el trabajo, se debe inspeccionar el área alrededor del equipo para asegurarse de que no haya peligros inflamables o riesgos de ignición. Se exhibirán letreros de NO FUMAR.

## 7. Área ventilada

Asegúrese de que el área esté al aire libre o de que esté adecuadamente ventilada antes de irrumpir en el sistema o realizar cualquier trabajo en caliente. Se mantendrá cierto grado de ventilación durante el período en que se lleve a cabo el trabajo. La ventilación debe dispersar de manera segura cualquier refrigerante liberado y preferiblemente expulsarlo al exterior a la atmósfera.

## 8. Verificaciones al equipo de refrigeración

Cuando se cambien componentes eléctricos, deberán ser adecuados para el propósito y las especificaciones correctas. En todo momento se deben seguir las pautas de mantenimiento y servicio del fabricante.

En caso de duda, consulte con el departamento técnico del fabricante para obtener ayuda. Se aplicarán las siguientes comprobaciones a las instalaciones que utilicen refrigerantes inflamables:

- El tamaño de la carga está de acuerdo con el tamaño de la habitación en la que se instalan las piezas que contienen refrigerante.
- La maquinaria de ventilación y las salidas funcionan adecuadamente y no están obstruidas.
- Si se utiliza un circuito de refrigeración indirecto, se debe comprobar la presencia de refrigerante en los circuitos secundarios. El marcado del equipo debe seguir siendo visible y legible.
- Se deben corregir las marcas y los letreros ilegibles.
- La tubería o los componentes de refrigeración están instalados en una posición en la que es poco probable que estén expuestos a cualquier sustancia que pueda corroer los componentes que contienen refrigerante, a menos que los componentes estén contruidos con materiales que sean inherentemente resistentes a la corrosión o que estén adecuadamente protegidos contra la corrosión.

## 9. Verificaciones de dispositivos eléctricos

La reparación y el mantenimiento de los componentes eléctricos deben incluir controles de seguridad iniciales y procedimientos de inspección de componentes. Si existe una falla que pueda comprometer la seguridad, no se debe conectar ningún suministro eléctrico al circuito hasta que se solucione satisfactoriamente. Si la falla no se puede corregir de inmediato, pero es necesario continuar la operación, y se debe utilizar una solución temporal adecuada. Esto se informará al propietario del equipo para que se informe a todas las partes.

Las comprobaciones iniciales de seguridad incluirán:

- Que los condensadores se descarguen: esto se hará de forma segura para evitar la posibilidad de que se produzcan chispas.

- Que no haya ningún cableado ni componentes eléctricos con corriente expuestos mientras se carga, recupera o purga el sistema.

- Que hay continuidad de la conexión a tierra.

## 10. Reparaciones de componentes sellados

10.1 Durante las reparaciones de componentes sellados, todos los suministros eléctricos deben desconectarse del equipo en el que se está trabajando antes de retirar las cubiertas selladas, etc. Si es absolutamente necesario tener un suministro eléctrico al equipo durante el servicio, entonces se debe mantener una operación permanente de detección de fugas, ubicada en el punto más crítico para advertir de una situación potencialmente peligrosa.

10.2 Se debe prestar especial atención a lo siguiente para asegurar que al trabajar con componentes eléctricos, la carcasa no se altere de tal manera que el nivel de protección se vea afectada.

Esto incluirá daños a los cables, número excesivo de conexiones, terminales que no se hayan fabricado según las especificaciones originales, daños a los sellos, ajuste incorrecto de los ajustadores de cable, etc.

- Asegúrese de que el aparato esté montado de forma segura.
- Asegúrese de que los sellos o materiales de sellado no se hayan degradado de manera que ya no sirvan para evitar la entrada de atmósferas inflamables. Las piezas de repuesto deben estar de acuerdo con las especificaciones del fabricante.

### NOTA

El uso de sellador de silicona puede inhibir la eficacia de algunos tipos de equipos de detección de fugas. No es necesario aislar los componentes intrínsecamente seguros antes de trabajar en ellos.

## 11. Reparación de componentes intrínsecamente seguros

No aplique ninguna carga inductiva o capacitiva permanente al circuito sin asegurarse de que esto no exceda el voltaje y la corriente permitidos para el equipo en uso. Los componentes intrínsecamente seguros son los únicos tipos en los que se puede trabajar mientras se trabaja en una atmósfera inflamable. El aparato de prueba debe estar en la clasificación correcta. Reemplace los componentes solo con piezas especificadas por el fabricante. Otras partes pueden provocar la ignición del refrigerante en la atmósfera debido a una fuga.

## 12. Cableado

Compruebe que el cableado no esté sujeto a desgaste, corrosión, presión excesiva, vibración, bordes afilados o cualquier otro efecto ambiental adverso. La verificación también deberá tener en cuenta los efectos del envejecimiento o la vibración continua de fuentes como compresores o ventiladores.

## 13. Detección de gases inflamables

Bajo ninguna circunstancia debe utilizar fuentes potenciales de ignición en la búsqueda o detección de fugas de refrigerante. No se debe utilizar un soplete de haluro (o cualquier otro detector que utilice una llama).

## 14. Métodos de detección de pérdidas

Los siguientes métodos de detección de fugas se consideran aceptables para sistemas que contienen refrigerantes inflamables. Se deben usar detectores de fugas electrónicos para detectar refrigerantes inflamables, pero la sensibilidad puede no ser adecuada o puede necesitar una recalibración (el equipo de detección debe calibrarse en un área libre de refrigerante). Asegúrese de que el detector no sea una fuente potencial de encendido y sea adecuado para el refrigerante. El equipo de detección de fugas se debe establecer en un porcentaje del LFL del refrigerante y se debe calibrar para el refrigerante empleado y se debe verificar el porcentaje apropiado de gas (25% máximo). Los fluidos de detección de fugas son adecuados para su uso con la mayoría de los refrigerantes, pero debe evitarse el uso de detergentes que contengan cloro, ya que el cloro puede reaccionar con el refrigerante y corroer las tuberías de cobre.

Si se sospecha una fuga, todas las llamas se deben eliminar o extinguir. Si se encuentra una fuga de refrigerante que requiere soldadura fuerte, todo el refrigerante debe recuperarse del sistema o aislarse (por medio de válvulas de cierre) en una parte del sistema alejada de la fuga. Para los artefactos que contienen REFRIGERANTES INFLAMABLES, el nitrógeno libre de oxígeno (OFN) se debe purgar a través del sistema antes y durante el proceso de soldadura fuerte.

## 15. Remoción y evacuación

Al interrumpir el circuito de refrigerante para realizar reparaciones, o para cualquier otro propósito, se deben utilizar procedimientos convencionales. Sin embargo, para los REFRIGERANTES INFLAMABLES es importante seguir las mejores prácticas, ya que la inflamabilidad es una consideración.

La apertura de los sistemas de refrigerante no debe realizarse mediante soldadura fuerte. Se seguirá el siguiente procedimiento: a) Quitar refrigerante. b) Purgar el circuito con gas inerte. c) Evacuar. d) Purgar nuevamente con gas inerte. e) Abra el circuito cortando o soldando.

La carga de refrigerante se recuperará en los cilindros de recuperación correctos. Para los artefactos que contienen REFRIGERANTES INFLAMABLES, el sistema se debe "lavar" con OFN para que la unidad sea segura. Es posible que este proceso deba repetirse varias veces. No se debe utilizar aire comprimido ni oxígeno para purificar los sistemas de refrigerante.

Para los artefactos que contienen REFRIGERANTES INFLAMABLES, el lavado se debe lograr rompiendo el vacío en el sistema con OFN y continuando llenando hasta que se alcance la presión de trabajo, luego ventilando a la atmósfera y finalmente bajando a vacío. Este proceso se repetirá hasta que no haya refrigerante dentro del sistema.

Cuando se utiliza la carga de OFN final, el sistema debe ventilarse hasta la presión atmosférica para permitir que se lleve a cabo el trabajo. Esta operación es absolutamente vital si se van a realizar operaciones de soldadura fuerte en las tuberías. Asegúrese de que la salida de la bomba de vacío no esté cerrada a ninguna fuente de ignición y que haya ventilación disponible.

## 16. Procedimientos de carga

Además de los procedimientos de carga convencionales, se seguirán los siguientes requisitos:

- Los trabajos se realizarán únicamente con las herramientas adecuadas (en caso de duda, consulte al fabricante de las herramientas para su uso con refrigerantes inflamables).
- Asegúrese de que no se produzca contaminación de diferentes refrigerantes al utilizar el equipo de carga. Las mangueras o líneas deben ser lo más cortas posible para minimizar la cantidad de refrigerante que contienen. Los cilindros se mantendrán en posición vertical.
- Asegúrese de que el sistema de refrigeración esté conectado a tierra antes de cargar el sistema con refrigerante.
- Etiquete el sistema cuando la carga esté completa (si aún no lo ha hecho).
- Se debe tener mucho cuidado de no sobrellenar el sistema de refrigeración.
- Antes de recargar el sistema, se someterá a prueba de presión con OFN. El sistema se someterá a prueba de fugas al finalizar la carga, pero antes de la puesta en servicio. Se debe realizar una prueba de fugas de seguimiento antes de abandonar el sitio.

## 17. Desmantelamiento

Antes de realizar este proceso, es fundamental que el técnico esté completamente familiarizado con el equipo y todos sus detalles. Se recomienda una buena práctica que todos los refrigerantes se recuperen de forma segura o se ventilen de forma segura. Antes de realizar la tarea, se debe tomar una muestra de aceite y refrigerante en caso de que se requiera un análisis antes de reutilizar el refrigerante recuperado. Es esencial que haya energía eléctrica disponible antes de comenzar la tarea.

- a) Familiarícese con el equipo y su funcionamiento.
  - b) Aisle el sistema eléctricamente
  - c) Antes de intentar el procedimiento, asegúrese de que:
    - Se dispone de equipo de manipulación mecánica, si es necesario, para manipular los cilindros de refrigerante.
    - Todo el equipo de protección personal está disponible y se utiliza correctamente.
    - El proceso de recuperación es supervisado en todo momento por una persona competente.
    - Los equipos de recuperación y los cilindros se ajustan a las normas correspondientes.
    - El proceso de recuperación es supervisado en todo momento por una persona competente.
    - Los equipos de recuperación y los cilindros se ajustan a las normas correspondientes.
- Los equipos de recuperación y los cilindros se ajustan a las normas correspondientes.
- d) Bombee el sistema de refrigerante, si es posible.
  - e) Si no es posible realizar el vacío, haga un colector de modo que se pueda eliminar el refrigerante de varias partes del sistema.
  - f) Asegúrese de que el cilindro esté situado en la balanza antes de que se lleve a cabo la recuperación.
  - g) Encienda la máquina de recuperación y opere de acuerdo con las instrucciones del fabricante.
  - h) No llene demasiado los cilindros. (No más del 70% del volumen de líquido. La densidad del líquido del refrigerante con una temperatura de referencia de 50 ° C).
  - i) No exceda la presión máxima de trabajo del cilindro, ni siquiera temporalmente.
  - j) Cuando los cilindros se hayan llenado correctamente y el proceso se haya completado, asegúrese de que los cilindros y el equipo se retiren del lugar de inmediato y que todas las válvulas de aislamiento del equipo estén cerradas.
  - k) El refrigerante recuperado no se debe cargar en otro sistema de refrigeración a menos que se haya limpiado y verificado.

## 18. Etiquetado

El equipo debe estar etiquetado indicando que ha sido desactivado y vaciado de refrigerante. La etiqueta deberá estar fechada y firmada. Asegúrese de que haya etiquetas en el equipo que indiquen que el equipo contiene refrigerante inflamable.

## 19. Recuperación

Al retirar refrigerante de un sistema, ya sea para servicio o desmantelamiento, se recomienda una buena práctica que todos los refrigerantes se eliminen de forma segura.

Al transferir refrigerante a los cilindros, asegúrese de que solo se empleen cilindros de recuperación de refrigerante adecuados. Asegúrese de que esté disponible la cantidad correcta de cilindros para contener la carga total del sistema. Todos los cilindros que se utilizarán están designados para el refrigerante recuperado y etiquetados para ese refrigerante (es decir, cilindros especiales para la recuperación de refrigerante). Los cilindros deben estar completos con válvula de alivio de presión y válvulas de cierre asociadas en buen estado de funcionamiento.

Los cilindros de recuperación vacíos se evacúan y, si es posible, se enfrían antes de que se produzca la recuperación.

El equipo de recuperación debe estar en buen estado de funcionamiento con un conjunto de instrucciones sobre el equipo que está a mano y debe ser adecuado para la recuperación de refrigerantes inflamables. Además, un juego de balanzas calibradas debe estar disponible y en buen estado de funcionamiento.

Las mangueras deben estar completas con acoplamientos de desconexión sin fugas y en buenas condiciones. Antes de usar la máquina de recuperación, verifique que esté en condiciones de funcionamiento satisfactorias, que haya recibido un mantenimiento adecuado y que todos los componentes eléctricos asociados estén sellados para evitar la ignición en caso de una fuga de refrigerante. Consulte al fabricante en caso de duda.

El refrigerante recuperado se devolverá al proveedor de refrigerante en el cilindro de recuperación correcto y se dispondrá la nota de transferencia de residuos correspondiente. No mezcle refrigerantes en unidades de recuperación y especialmente no en cilindros.

Si se van a quitar compresores o aceites de compresores, asegúrese de que hayan sido evacuados a un nivel aceptable para asegurarse de que no quede refrigerante inflamable dentro del lubricante. El proceso de evacuación se llevará a cabo antes de devolver el compresor a los proveedores. Solo se utilizará calentamiento eléctrico del cuerpo del compresor para acelerar este proceso. Cuando se drene aceite de un sistema, se debe realizar de manera segura.

## CONDICIONES DE OPERACIÓN



La instalación debe realizarse estrictamente siguiendo las instrucciones de este manual.



Recomendamos realizar este proceso con la ayuda de otra persona.



Instalar su aire acondicionado debería tomar aproximadamente 30 minutos.



Si necesita asistencia, póngase en contacto con su distribuidor local.

La unidad de aire acondicionado se debe operar dentro del rango de temperatura indicado a continuación:

MODO	TEMPERATURA DE LA HABITACIÓN
FRÍO	16°C – 35°C
CALOR	16°C – 30°C
DESHUMIDIFICACIÓN	13°C – 35°C

## DESCRIPCIÓN DEL PRODUCTO

### NOTA

Todas las ilustraciones del manual tienen únicamente fines explicativos. Su máquina puede ser ligeramente diferente. Prevalecerá la forma real. La unidad puede controlarse solo desde el panel de control de la unidad o mediante el control remoto. Este manual no incluye las operaciones del control remoto; consulte las “Instrucciones del Control Remoto” incluidas con la unidad para más detalles.

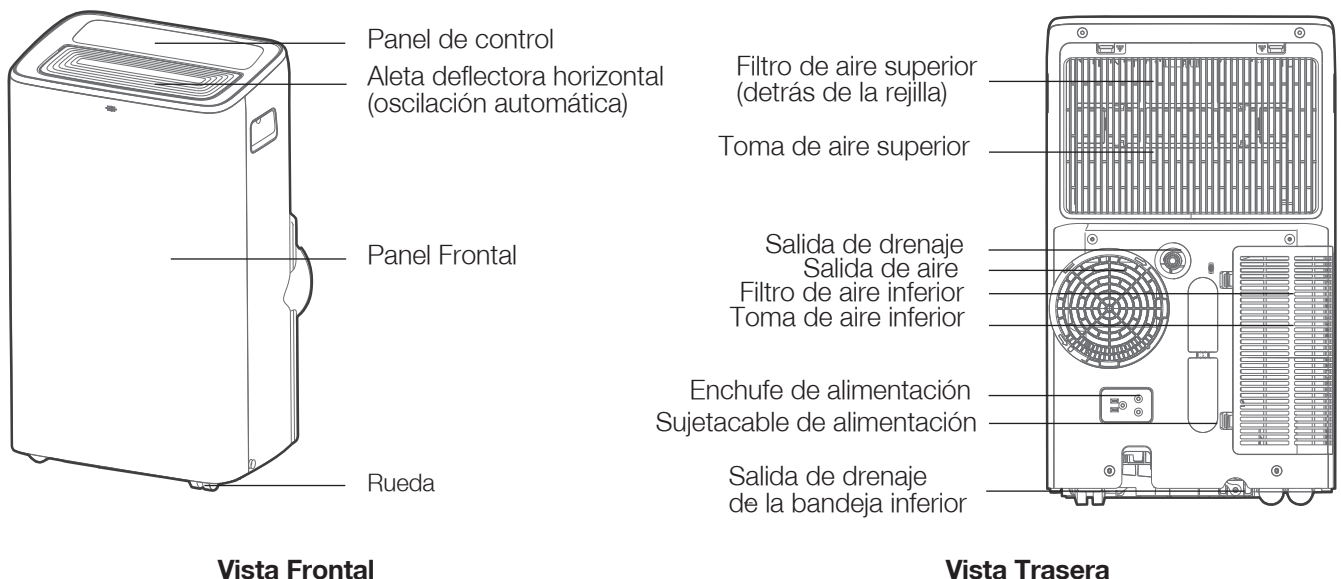

### NOTA

Para garantizar el rendimiento óptimo de nuestros productos, las especificaciones de diseño de la unidad y del control remoto están sujetas a cambios sin previo aviso.

DIAGRAMA ELÉCTRICO

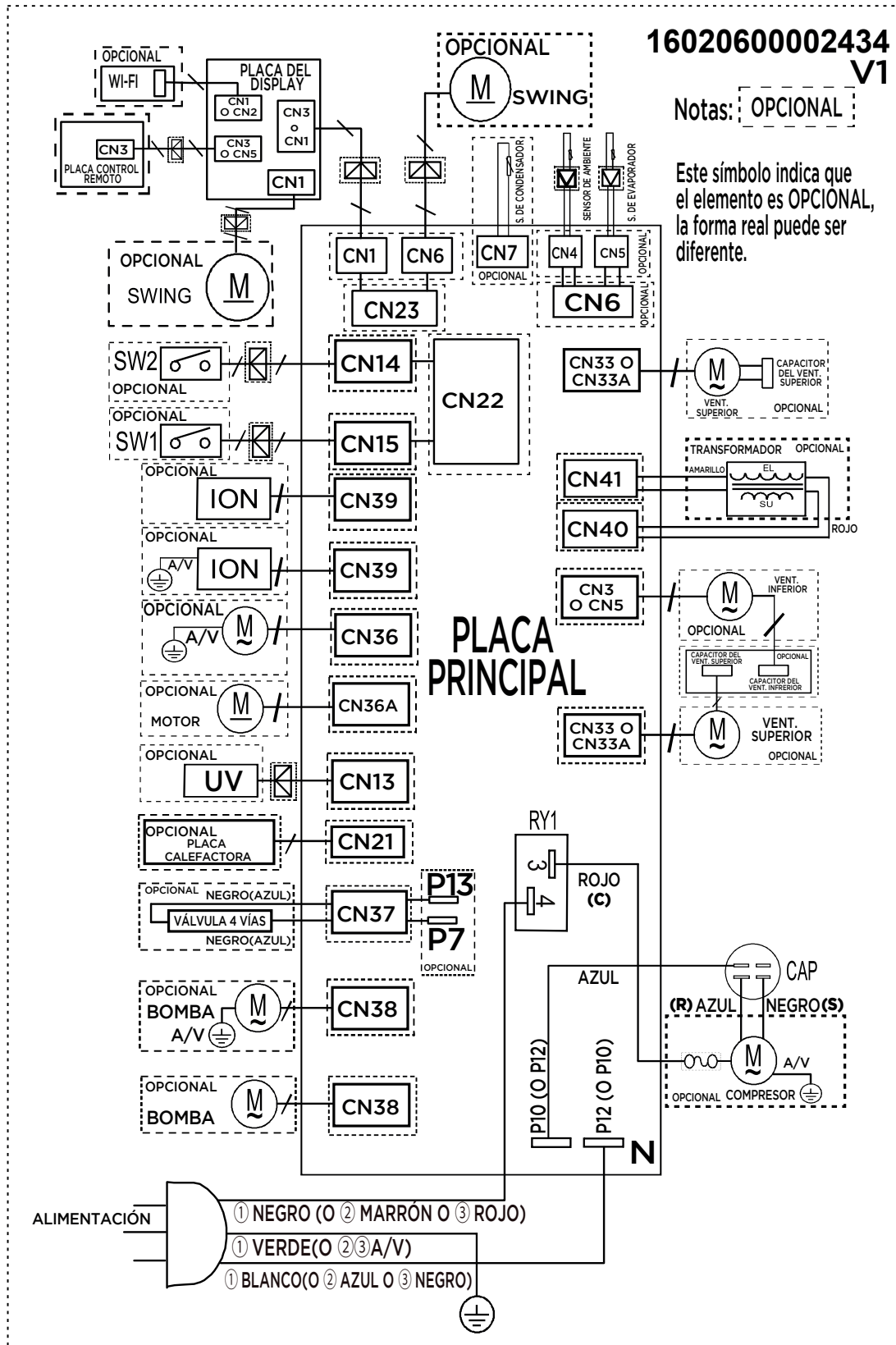

## IDENTIFICACIÓN DE LAS PARTES

### Accesorios

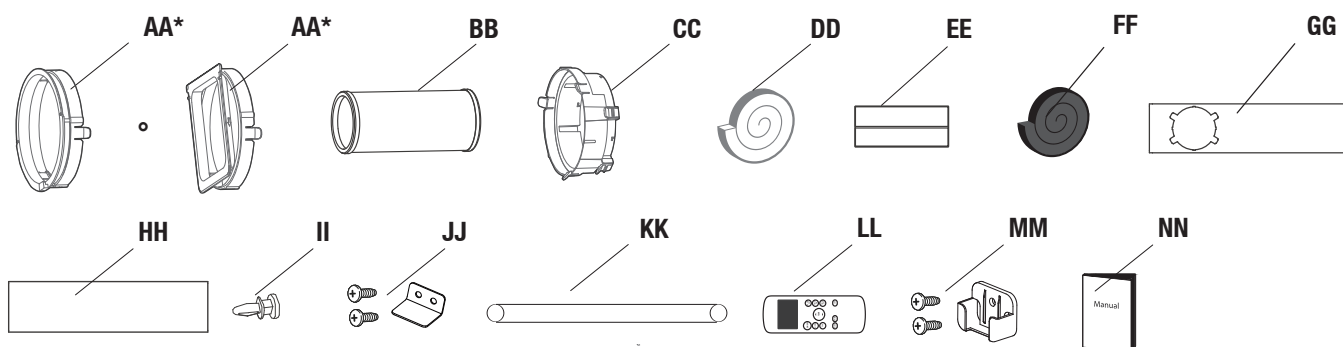

PARTE	NOMBRE DE PIEZA	CANTIDAD
AA*	Adaptador de unidad	1
BB	Manguera de escape flexible	1
CC	Adaptador deslizante de ventana	1
DD	Sello de espuma A (Adhesivo)	2
EE	Sello de espuma B (Adhesivo)	2
FF	Sello de espuma C (sin adhesivo)	1
GG	Ventana deslizante A (con orificio)	1
HH	Ventana deslizante B	1
II	Perno	1
JJ	Soporte de Seguridad y 2 tornillos	1 set
KK	Manguera plástica	1
LL	Control remoto	1
MM	Soporte de control remoto y 2 tornillos	1 set
NN	Manual de instrucciones	1

#### IMPORTANTE

Controlar que todos los accesorios se encuentren en el envoltorio y por favor remitirse a las instrucciones de instalación para su uso.

#### NOTA

Todas las ilustraciones en el presente manual son a modo de explicación únicamente. Su equipo de aire acondicionado puede ser ligeramente diferente. La forma real prevalecerá.

## UBICACIÓN DE INSTALACIÓN DEL PRODUCTO

Su ubicación de instalación debe cumplir con los siguientes requisitos:

- Asegúrese de instalar la unidad sobre una superficie nivelada para minimizar el ruido y la vibración.
- La unidad debe instalarse cerca de un tomacorriente con conexión a tierra, y la bandeja de drenaje (ubicada en la parte trasera de la unidad) debe ser accesible.
- La unidad debe estar al menos a 30 cm (12") de la pared más cercana para garantizar un correcto funcionamiento del aire acondicionado.
- La salida de aire de la unidad debe estar al menos a 50 cm (19,7") de cualquier obstáculo.
- NO cubra las entradas, salidas ni el receptor de señal del control remoto de la unidad, ya que esto podría dañarla.

Ubicación de instalación de la unidad: requisitos de espacio restringido

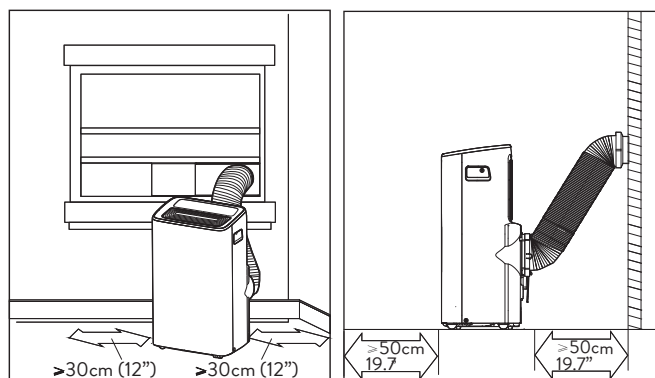

## INSTALACIÓN DEL KIT DESLIZADOR DE LA VENTANA

### Pre-instalación

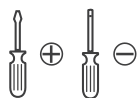

Destornillador Phillips y destornillador de punta plana



Sierra (en algunos modelos, para acortar el adaptador de ventana en ventanas estrechas)



Tijeras o cutter



Cinta métrica

### Instalación del ensamblaje de la manguera de escape

Presione la manguera de escape (BB) (o la manguera de escape extendida) en el adaptador deslizante de ventana (CC) y en el adaptador de la unidad (AA), asegurándose de que quede sujeta automáticamente por los cierres elásticos de los adaptadores.

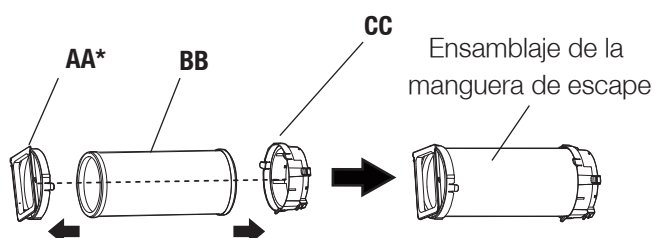

### NOTA

Instale el ensamblaje de la manguera de escape de acuerdo con los accesorios de su kit.

### Sellado completo de la ventana

Corte las tiras de sello de espuma adhesiva A (DD) y B (EE) a la longitud adecuada y colóquelas en el marco y la hoja de la ventana como se muestra.

#### A: Instalación en ventana de guillotina

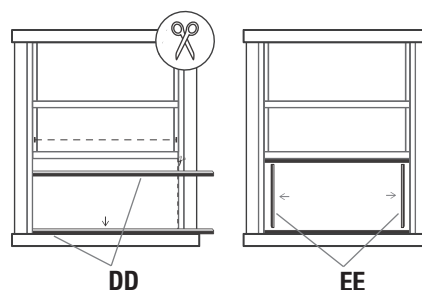

#### B: Instalación en ventana corredera

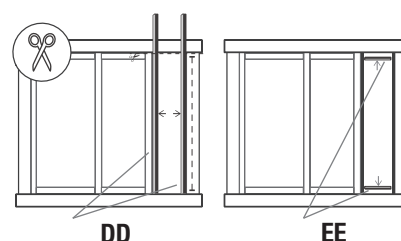

**Instalación de deslizadores de ventana**

**A: Instalación en ventana de guillotina**

**Paso 1:** Elija los deslizadores de ventana según el tamaño de su ventana. A veces es necesario recortarlos para ajustarlos correctamente, por lo que debe tener especial cuidado al hacerlo.

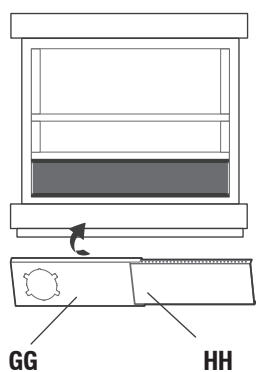

**Paso 2:** 1. Use pernos (II) para fijar los deslizadores de ventana (GG y HH) una vez ajustados a la longitud adecuada.

2. Ajuste la ventana para sellar los deslizadores.

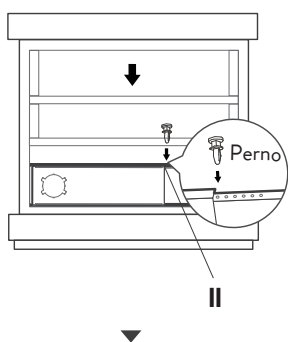

**Paso 3:** Corte la tira de sellado de espuma sin adhesivo C (FF) para que coincida con el ancho de la ventana. Inserte el sello entre el vidrio y el marco de la ventana para evitar la entrada de aire e insectos en la habitación.

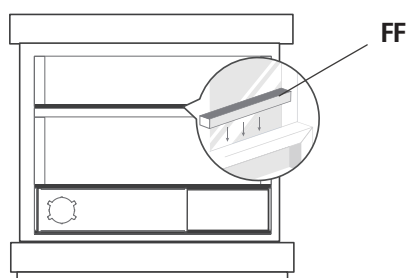

**Instalación en ventana corrediza**

**Paso 1:** Elija los deslizadores de ventana según el tamaño de su ventana. A veces es necesario recortarlos para ajustarlos correctamente, por lo que debe tener especial cuidado al hacerlo.

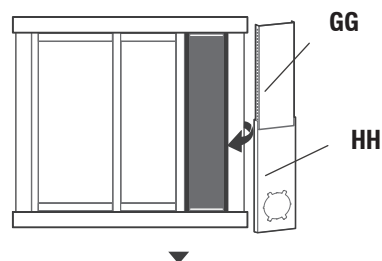

**Paso 2:** 1. Use pernos (II) para fijar los deslizadores de ventana (GG y HH) una vez ajustados a la longitud adecuada.

2. Ajuste la ventana para sellar los deslizadores.

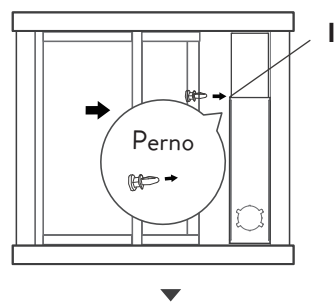

**Paso 3:** Corte la tira de sellado de espuma sin adhesivo (FF) para que coincida con el ancho de la ventana.

Inserte el sello entre el vidrio y el marco de la ventana para evitar la entrada de aire e insectos en la habitación.

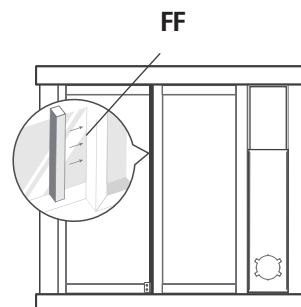

**NOTA**

Una vez que el ensamblaje de la manguera de escape y el deslizador de ventana ajustable estén preparados, elija uno de los siguientes dos métodos de instalación.

## INSTALACIÓN DE LA MANGUERA DE ESCAPE

**Paso 1:** Empuje la manguera de escape en la abertura de salida de aire de la unidad siguiendo la dirección de la flecha.

Inserción vertical o a 45° en el puerto de escape AA\*

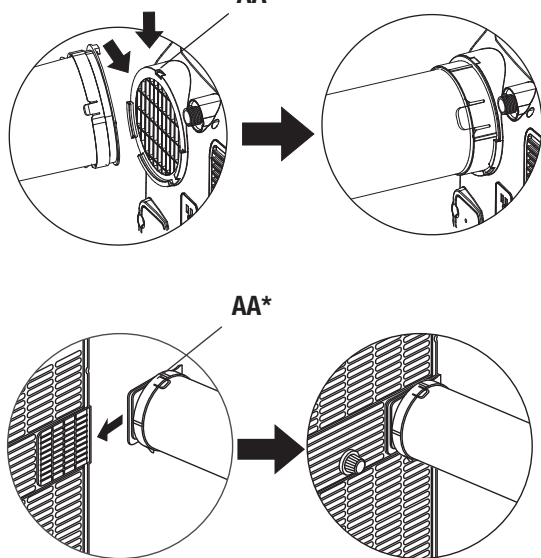

**Paso 2:** Conecte el adaptador a la ventana y fíjela. Inserte el adaptador deslizante de ventana en el orificio del deslizador de ventana. Si lo desea, instale el soporte de seguridad con 2 tornillos, como se muestra.

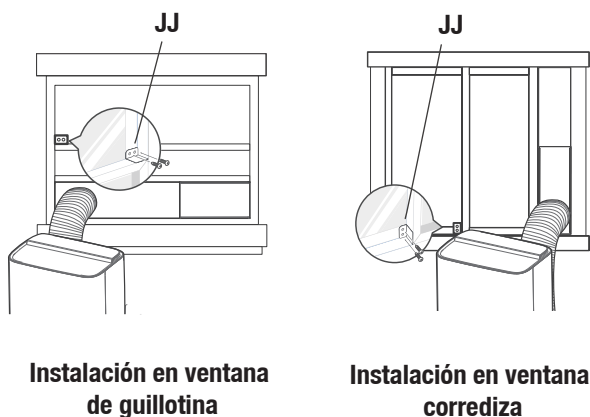

### NOTA

Todas las ilustraciones de este manual son solo para fines explicativos. Su aire acondicionado puede ser ligeramente diferente. La forma real prevalecerá.

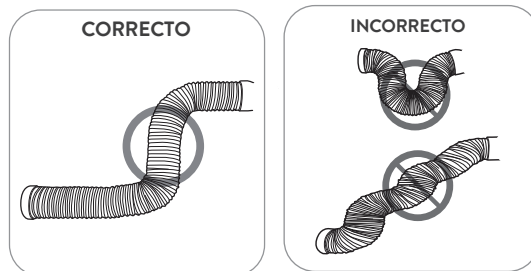

### Instalación en pared

1. Corte un orificio de 125 mm (4.9 pulgadas) en la pared para el adaptador de escape en pared B.
2. Fije el adaptador de escape en pared B a la pared utilizando los cuatro anclajes y tornillos incluidos en el kit.
3. Conecte el ensamblaje de la manguera de escape (con el adaptador de escape en pared A) al adaptador de escape en pared B.

### NOTA

Cubra el orificio con la tapa del adaptador cuando no esté en uso.

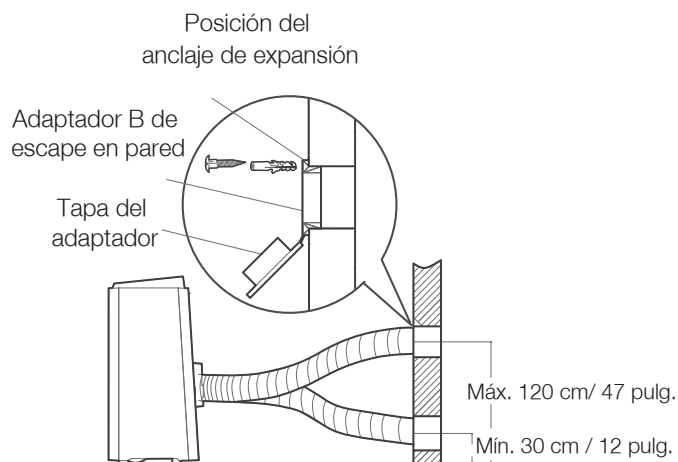

### NOTA

Para garantizar un funcionamiento adecuado, NO sobreextienda ni doble la manguera. Asegúrese de que no haya obstáculos alrededor de la salida de aire de la manguera de escape (en un rango de 500 mm) para que el sistema de escape funcione correctamente.

## DESAGÜE DE LA MANGUERA

- Durante los modos de deshumidificación, quitar el tapón de desagüe de la parte trasera de la unidad, instalar la conexión de desagüe (5/8" reparador hembra universal) con la manguera de 3/4" (se adquiere en el mercado local).  
Coloque el extremo abierto de la manguera directamente sobre el área de drenaje en el suelo del sótano o dentro de un balde.

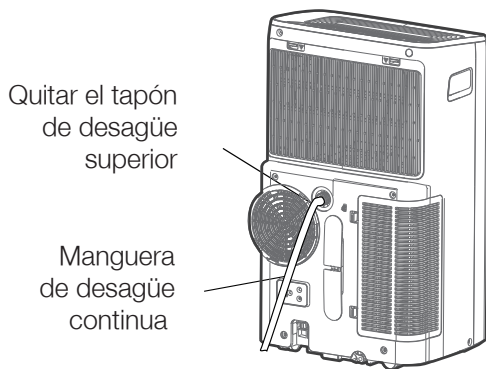

### NOTA

Asegúrese de que el extremo de la manguera esté más bajo que la salida de drenaje de la bandeja inferior.  
Antes de utilizar la unidad, reinstale firmemente el tapón de drenaje inferior para evitar fugas.

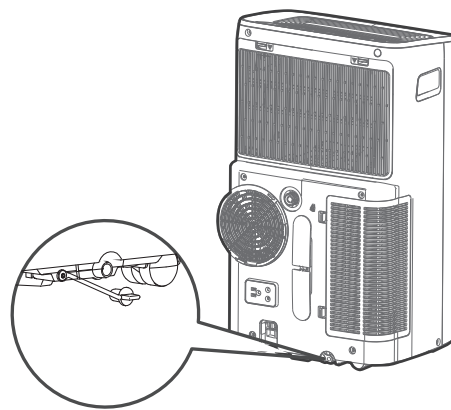

### NOTA

Asegúrese de que la manguera esté bien sujeta para evitar fugas. Dirija la manguera hacia el desagüe, asegurándose de que no haya dobleces que puedan obstruir el flujo de agua. Coloque el extremo de la manguera dentro del desagüe y asegúrese de que quede orientado hacia abajo para permitir un flujo de agua sin interrupciones. El extremo de la manguera de drenaje no debe estar orientado hacia arriba. Cuando no se utilice la manguera de drenaje continuo, asegúrese de que el tapón y la perilla de drenaje correspondientes estén firmemente instalados para evitar fugas.

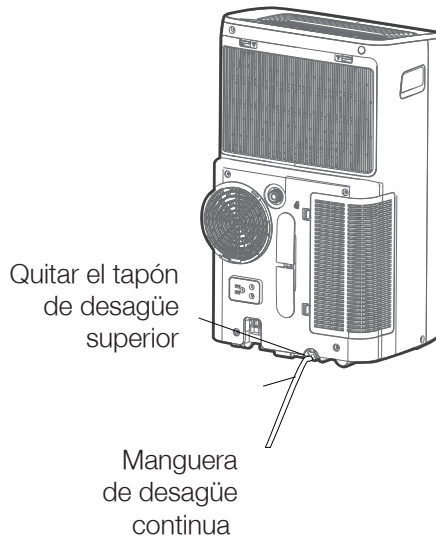

- Cuando el nivel del agua de la bandeja inferior alcanza un nivel predeterminado, la unidad comienza a hacer un sonido "bip" durante 8 veces, el área del visor digital muestra "P1". En ese momento el proceso de aire acondicionado / calefacción se detendrá inmediatamente, aunque el motor del ventilador continuará su operación (esto es normal).  
Mover cuidadosamente la unidad hacia la ubicación del desagüe, quitar el tapón de desagüe inferior y dejar correr el agua. Reinstalar el tapón de desagüe inferior y reiniciar la unidad hasta que el símbolo "P1" desaparezca.

# MANUAL DE USUARIO

---

## AIRE ACONDICIONADO PORTÁTIL

### **NOTA IMPORTANTE**

Si al usar el equipo en modo calor el mismo deja de funcionar y observa el código P1 en el panel, acérquese a una rejilla o coloque una cubeta debajo del puerto de drenaje primario y retire el tapón para vaciar el equipo. Una vez que se haya retirado todo el agua, el equipo volverá a funcionar normalmente.

## INSTRUCCIONES OPERATIVAS DEL CONTROL ELECTRÓNICO

### Instrucciones operativas del control electrónico

Antes de comenzar familiarícese minuciosamente con el panel de control y el control remoto y todas sus funciones; luego siga los símbolos para las funciones que usted desea.

La unidad se puede controlar desde el panel de control de la unidad únicamente, o desde el control remoto.

#### NOTA

Para más detalles sobre las operaciones del Control Remoto ver el “Manual del Control Remoto”.

## PANEL DE OPERACIÓN DEL EQUIPO DE AIRE ACONDICIONADO

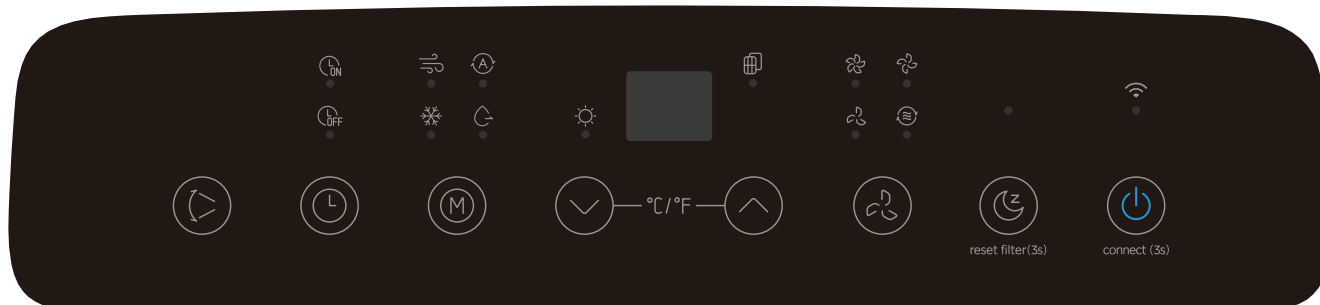

ÍCONO	FUNCIÓN
	Botón de encendido y apagado
	Botón de selección de modo
	Luz de modo ventilador
	Luz de modo automático
	Luz de modo frío
	Luz de modo seco
	Luz de modo calefacción
	Luz de filtro de aire
	Botones de subir y bajar temperatura
	Botón de función ventilador
	Luz de velocidad alta del ventilador
	Luz de velocidad media del ventilador
	Luz de velocidad baja del ventilador
	Luz de velocidad automática del ventilador
	Luz de conexión inalámbrica
	Botón de modo sleep
	Botón de temporizador
	Luz de temporizador encendido
	Luz de temporizador apagado
	Botón de función swing

## INSTRUCCIONES OPERATIVAS

### 1. POWER (Botón de Encendido y apagado)

- Presione una vez para encender; presione nuevamente para apagar.
  - Botón de conexión inalámbrica (en algunos modelos)
    1. Mantenga presionado el botón de ENCENDIDO durante 3 segundos para iniciar el modo de conexión inalámbrica. La pantalla LED mostrará "AP", indicando que puede configurar la conexión inalámbrica.
    2. Si la conexión con el router se establece correctamente dentro de 8 minutos, la unidad saldrá automáticamente del modo de conexión inalámbrica, el indicador de conexión inalámbrica se iluminará y el equipo retomará su función anterior.
- Si la conexión falla dentro de los 8 minutos, la unidad saldrá automáticamente del modo de conexión inalámbrica.

### 2. MODE (Botón de Selección de Modo)

- Seleccione el modo de funcionamiento en la siguiente secuencia: AUTO, FRÍO, SECO, VENTILADOR y CALEFACCIÓN (los modelos solo con refrigeración no incluyen calefacción). El indicador LED correspondiente se encenderá para mostrar el modo activo.
  - DRY Mode (Modo Deshumidificación)
- Presione el botón de MODO hasta que se encienda el indicador de DESHUMIDIFICACIÓN. En este modo, la velocidad del ventilador y la temperatura no se pueden ajustar. El motor del ventilador opera a velocidad automática.

#### NOTA

Mantenga las ventanas y puertas cerradas para lograr el mejor efecto de deshumidificación. No coloque el conducto en la ventana.

### - AUTO Mode (Modo Automático)

- Cuando configure el aire acondicionado en modo AUTO, este seleccionará automáticamente la operación de enfriamiento, solo ventilador o calefacción (en algunos modelos), dependiendo de la temperatura seleccionada y la temperatura de la habitación.
- El aire acondicionado controlará automáticamente la temperatura de la habitación según el valor que haya configurado.
- En modo AUTO, no es posible seleccionar la velocidad del ventilador.

#### NOTA

Cuando el aire acondicionado está en modo AUTO, en algunos modelos se encienden tanto el indicador de modo AUTO como el indicador del modo de operación actual.

### - COOL Mode (Modo FRÍO)

- En modo FRÍO, presione los botones de SUBIR y BAJAR para seleccionar la temperatura deseada. La temperatura puede ajustarse dentro de un rango de 16°C-30°C / 60°F-86°F.
- Presione el botón de VENTILADOR para elegir la velocidad del ventilador.

### - FAN Mode (Modo VENTILADOR)

- En modo VENTILADOR, presione el botón de VENTILADOR para elegir la velocidad. La temperatura no se puede ajustar.
- No coloque el conducto en la ventana.

### - HEAT Mode (Modo CALEFACCIÓN - no disponible en modelos solo de refrigeración)

- Presione el botón "MODE" hasta que se encienda el indicador de "HEAT".
- Presione los botones de AJUSTE (SUBIR y BAJAR) para seleccionar la temperatura deseada. La temperatura puede ajustarse dentro de un rango de 16°C-30°C / 60°F-86°F.
- Presione el botón de VENTILADOR para elegir la velocidad del ventilador.

#### NOTA

En algunos modelos, la velocidad del ventilador no se puede ajustar en modo CALEFACCIÓN.

### 3. UP and DOWN (Botones de SUBIR y BAJAR)

- Se utilizan para aumentar o disminuir la temperatura en incrementos de 1°C/1°F dentro de un rango de 16°C (60°F) a 30°C (86°F).
- Configuración del TEMPORIZADOR en un rango de 0 a 24 horas.

**NOTA**

El control puede mostrar la temperatura en grados Fahrenheit o Celsius. Para cambiar entre ambas unidades, mantenga presionados los botones de SUBIR y BAJAR al mismo tiempo durante 3 segundos.

**4. PANTALLA**

Muestra códigos de error y códigos de protección:

EH60 - Error del sensor de temperatura ambiente.

EH61 - Error del sensor de temperatura del evaporador.

EC52 - Error del sensor de temperatura del condensador (en algunos modelos).

EH0b - Error de comunicación del panel de visualización.

ELOC - Fallo en la detección de fugas de refrigerante (en algunos modelos).

P1 - La bandeja inferior está llena. Conecte la manguera de drenaje y vacíe el agua acumulada.

Si el código P1 no desaparece, solicite servicio técnico.

- Muestra la temperatura en °C o °F y las configuraciones del temporizador automático.

**NOTA**

Si ocurre alguna de las fallas mencionadas, apague la unidad y verifique si hay obstrucciones.

Reinicie el equipo y, si el problema persiste, apáguelo, desenchufe el cable de alimentación y contacte al fabricante, a un servicio técnico autorizado o a un profesional calificado.

**5. TIMER (Botón Temporizador)**

- Se usa para programar el encendido automático (AUTO ON) y apagado automático (AUTO OFF) en conjunto con los botones de SUBIR y BAJAR.

- El indicador del temporizador se ilumina cuando la función está activada. ciones del temporizador automático.

**6. SWING (Botón Oscilación)**

- Se usa para activar la función de oscilación.

- Presione el botón SWING una vez para iniciar el movimiento de las lamas y presione nuevamente para detenerlas en la dirección deseada.

**7. FAN SPEED (Botón de VELOCIDAD DEL VENTILADOR)**

- Controla la velocidad del ventilador. Presione para seleccionar entre cuatro niveles: BAJO, MEDIO, ALTO y AUTOMÁTICO.

- El indicador de velocidad del ventilador se iluminará según la configuración seleccionada.

**8. SLEEP (Botón SUEÑO)**

- En modo SLEEP, la temperatura seleccionada aumentará (en refrigeración) 1°C/2°F (o 1°F) después de 30 minutos.

- Luego, la temperatura aumentará nuevamente 1°C/2°F (o 1°F) después de otros 30 minutos.

- Esta nueva temperatura se mantendrá durante 7 horas antes de volver a la temperatura originalmente seleccionada.

- Al finalizar el modo SLEEP/ECO, la unidad continuará funcionando según la programación original.

**NOTA**

Esta función no está disponible en los modos VENTILADOR o DESHUMIDIFICACIÓN.

- Mantenga presionado el botón SLEEP durante 3 segundos para activar el modo de reinicio del filtro.

Esta función recuerda limpiar el filtro de aire para un funcionamiento más eficiente.

El indicador LED se encenderá después de 250 horas de uso.

Para restablecer después de limpiar el filtro, presione el botón SLEEP y la luz se apagará.

**9. FUNCIÓN ION (en algunos modelos)**

- Presione los botones SWING y TIMER durante 2 segundos para activar la función ION.

Si está disponible, la luz ION se encenderá y la pantalla LED mostrará "On" durante 3 segundos en algunos modelos.

El generador de iones se activará y ayudará a purificar el aire interior.

- Para desactivar la función ION, presione nuevamente SWING y TIMER durante 2 segundos.

La luz ION se apagará (si es aplicable) y la pantalla LED mostrará "OF" durante 3 segundos en algunos modelos.

## CUIDADO Y MANTENIMIENTO

### Importante

- 1) Asegúrese de desconectar la unidad antes de realizar la limpieza o mantenimiento.
- 2) No usar gasolina, solvente u otros químicos para limpiar la unidad.
- 3) No lavar la unidad directamente bajo la canilla o utilizando una manguera. Puede causar peligro eléctrico.
- 4) Si el cable de energía está dañado, su fabricante o su agente deberá repararlo.

### 1. Limpieza del Filtro de Aire y del Gabinete

Limpie la unidad con un paño húmedo y sin pelusa, utilizando un detergente suave. Seque la unidad con un paño seco y sin pelusa.

### Eliminación

Retire el filtro siguiendo la dirección de la flecha.

### Limpieza

Lave el filtro de aire sumergiéndolo suavemente en agua tibia (aproximadamente 40°C/104°F) con un detergente neutro.

Enjuague el filtro y déjelo secar en un lugar sombreado.

### Montaje

Instale el filtro de aire después de limpiarlo.

### Mantenimiento

Asegúrese de limpiar el filtro de aire cada 2 semanas para un rendimiento óptimo.

La bandeja de recolección de agua debe drenarse inmediatamente después de que ocurra el error P1 y antes de almacenar la unidad para evitar la formación de moho.

En hogares con animales, es recomendable limpiar periódicamente la rejilla para evitar obstrucciones en el flujo de aire debido al pelo de las mascotas.

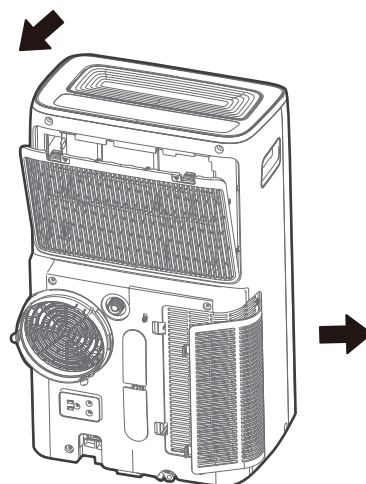

Retire el filtro de aire

### ⚠ ADVERTENCIA

- Desenchufe siempre la unidad antes de limpiarla o realizar mantenimiento.
- NO use líquidos inflamables ni productos químicos para limpiar la unidad.
- NO lave la unidad con agua corriente, ya que esto puede provocar riesgo eléctrico.
- NO utilice la unidad si el cable de alimentación se dañó durante la limpieza. Un cable de alimentación dañado debe ser reemplazado por uno nuevo del fabricante.
- NO opere la unidad sin el filtro, ya que la suciedad y las pelusas pueden obstruirla y reducir su rendimiento.

## ALMACENAJE DE LA UNIDAD CUANDO NO ESTÉ EN USO

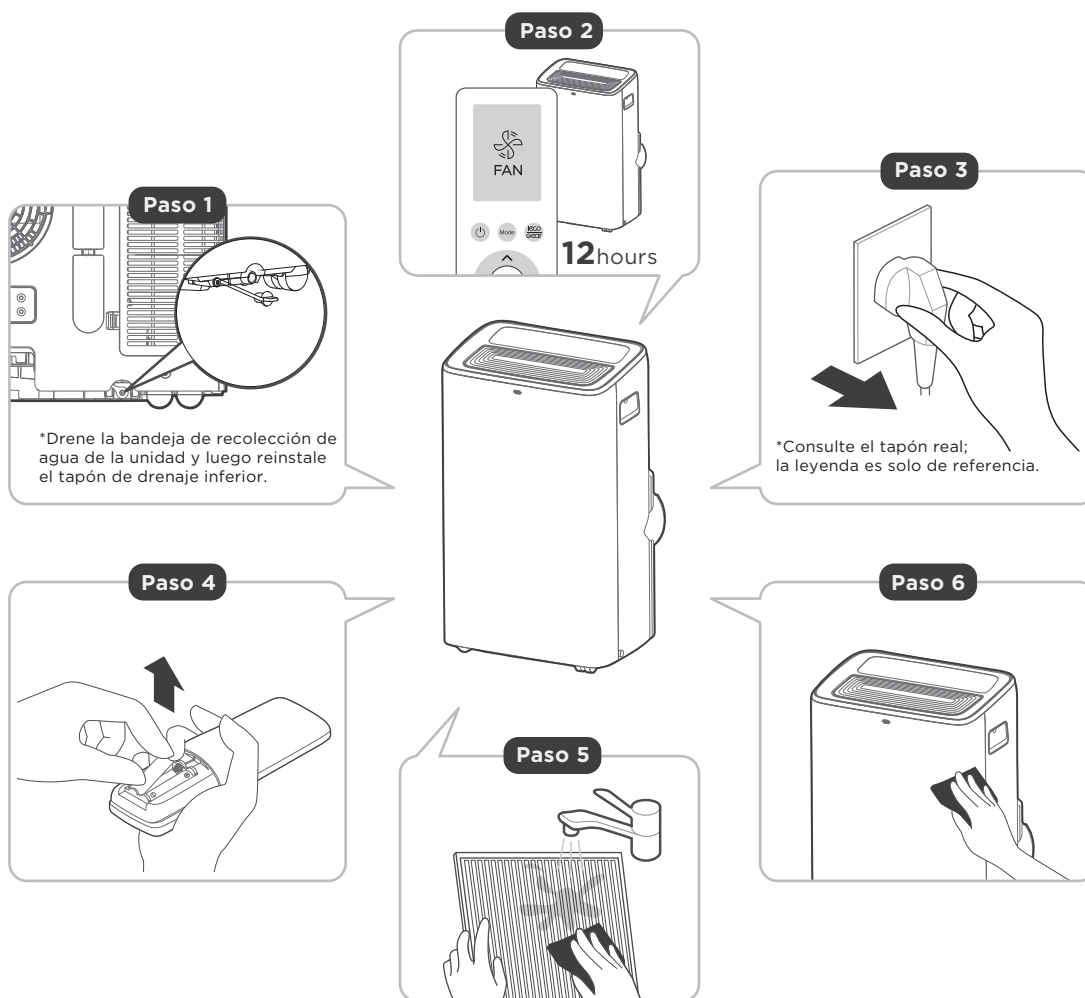

- Drene la bandeja de recolección de agua de la unidad según las instrucciones de la siguiente sección.
- Ejecute la unidad en modo VENTILADOR durante 12 horas en una habitación cálida para secarla y prevenir la formación de moho.
- Apague la unidad y desenchúfela.
- Limpie el filtro de aire según las instrucciones de la sección anterior. Reinstale el filtro limpio y seco antes de guardarlo.
- Retire las baterías del control remoto.

### NOTA

- Asegúrese de guardar la unidad en un lugar fresco y oscuro. La exposición a la luz solar directa o al calor extremo puede reducir la vida útil de la unidad.
- El gabinete y la parte frontal pueden limpiarse con un paño libre de aceite o lavarse con un paño humedecido en una solución de agua tibia y detergente líquido suave para lavar platos. Enjuague bien y seque con un paño. Nunca use limpiadores abrasivos, cera o pulidores en la parte frontal del gabinete. Asegúrese de escurrir el exceso de agua del paño antes de limpiar alrededor de los controles. El exceso de agua en o alrededor de los controles puede dañar la unidad.

## SOLUCIÓN DE PROBLEMAS

PROBLEMAS	POSIBLES CAUSAS	SOLUCIONES SUGERIDAS
La unidad no se inicia cuando se presiona el Botón On/Off	- Aparece P1 en la ventana del visor.	Desagotar el agua en la bandeja inferior.
	- La temperatura de la sala es menor a la temperatura de ajuste (modo frío).	Reajustar la temperatura.
No hay suficiente frío	- Las puertas y ventanas de la habitación no están cerradas.	Asegúrese que todas las puertas y ventanas estén cerradas.
	- Hay fuentes de calor dentro de la habitación.	Si es posible quitar las fuentes de calor.
	- El conducto de escape de aire no está conectado o está bloqueado.	Conectar el conducto y asegurarse que funcione correctamente.
	- El ajuste de temperatura está muy alto.	Disminuir la temperatura de ajuste.
	- El filtro de aire está bloqueado por el polvo.	Limpiar el filtro de aire.
Ruido o vibración	- El piso no está nivelado o lo suficientemente plano.	Colocar la unidad en un piso plano y nivelado si es posible.
Ruido a goteo	- El ruido proviene del flujo del refrigerante dentro del equipo de aire acondicionado.	Es normal.
Corte de energía en modo Calor	- La función de protección de sobre calor automático. Cuando la temperatura en la salida de aire excede 70°C/158°F, se detendrá el dispositivo.	Encender la unidad de nuevo luego de que la misma se haya enfriado.

### NOTA

Si al usar el equipo en modo calor el mismo deja de funcionar y observa el código P1 en el panel, acérquese a una rejilla o coloque una cubeta debajo del puerto de drenaje primario y retire el tapón para vaciar el equipo. Una vez que se haya retirado todo el agua, el equipo volverá a funcionar normalmente.

## ESPECIFICACIONES TÉCNICAS

<b>Modelo</b>			<b>551PXQ12N81F</b>
<b>Tensión</b>			220V
<b>Frecuencia</b>			50Hz
<b>Capacidad Nominal</b>	Refrigeración	kcal/h	3010
		kW	3,50
	Calefacción	kcal/h	3010
		kW	3,50
<b>Consumo Eléctrico</b>	Refrigeración	kW	1,16
	Calefacción	kW	1,13
<b>Corriente</b>	Refrigeración	A	5,40
	Calefacción	A	5,20
<b>Presión</b>	Alta/Baja	MPa	4,3/1,7
<b>Masa de refrigerante</b>		Kg	0,27
<b>Grado IP</b>			IPX0
<b>Dimensiones de producto (ancho x prof. x alto)</b>		mm	410x300x695
<b>Dimensiones de embalaje (ancho x prof. x alto)</b>		mm	460x330x865
<b>Peso neto/bruto</b>		Kg	28.3/32.0

## Garantía

### Garantía válida solamente para el territorio de la República Argentina

**1.- Garantía:** Garantizamos al comprador o usuario que el acondicionador fabricado y/o importado y comercializado por Carrier Fuegoquina S.A. y sus agentes autorizados, no acusa defecto alguno de fabricación que dificulte su uso o servicio normal.

**2.- Alcance y Lugar de cobertura:** La presente garantía limita nuestra obligación a reparar si correspondiere, en nuestros centros de service Autorizados, o a nuestra opción reemplazar, sin cargo alguno, cualquier pieza que resulte defectuosa dentro del término establecido en esta garantía especificada en el punto (3.-) de la presente y siempre y cuando el defecto sea comprobado a nuestra entera satisfacción, corriendo por cuenta de Carrier Fuegoquina S.A. los gastos de traslado, si los hubiere, seguro y flete desde el domicilio del comprador hasta el lugar de reparación y vuelta.

Toda visita técnica que no sea ocasionada por problemas propios del equipo, (ejemplo: problemas de instalación, falta de mantenimiento, defecto o exceso en la tensión de alimentación, fallas y/o defectos que no fueran originados por el fabricante, etc.) será facturada al usuario.

**3.- Duración de los Plazos de Garantía:** El plazo de garantía se cuenta a partir de la fecha de factura de compra del mismo siendo exclusivamente de 12 meses.

**4.- Exclusiones:** Esta garantía quedará sin efecto en caso que el acondicionador hubiera sido instalado en lugares cuyo acceso implique situaciones de riesgo físico o de vida para el personal técnico, como por ejemplo y sin que ello implique limitación alguna: A) Instalación y/o uso en disconformidad a lo especificado en el manual de instrucciones e instalación. B) Techos de pendiente pronunciada, equipos instalados al vacío o que requieran para su atención desmontaje de paneles vidriados o rejas o la utilización de dispositivos especiales tales como, grúas, andamios, silletas, etc. C) Techos o paneles de materiales no transitables como paneles de policarbonato o tejas. D) Equipos que por su ubicación no permiten el acceso seguro a todos los paneles de servicio o sea necesario para esto equipos especiales. E) Equipos instalados sin respetar las dimensiones mínimas de interconexión o entre paredes y techos indicadas en el manual de instalación.

En cualquiera de estas situaciones, para mantener la vigencia de la garantía, el cliente a su exclusivo cargo y responsabilidad deberá desinstalar la unidad en cuestión para que el servicio técnico pueda realizar la inspección o reparación correspondiente. En caso que la unidad deba ser retirada para solucionar el problema la reinstalación deberá ser realizada por cuenta del cliente. Son condiciones adicionales de exclusión de garantía cuando el equipo de aire acondicionado hubiera sufrido accidentes, alteración, negligencia, maltrato o uso inadecuado, exceso o caída de tensión, o que fuera usado con otra corriente que no sea la mencionada en la placa de identificación y Serie, o cualquier daño sufrido por causa de incendios, inundaciones, estragos, caso fortuito o fuerza mayor, reposición o reparación por personal de Service NO AUTORIZADO o que las placas originales de modelo y número de serie hayan sido alteradas.

La garantía cubre solamente el acondicionador en su instalación original y quedará automáticamente invalidada si éste es reinstalado en el mismo o en diferente local, salvo que ocurriera por trabajos realizados bajo cobertura de tal garantía, o se tratase de un equipo portátil.

**5.- Aclaraciones:** A) La garantía que ampara al equipo no cubre instalación del equipo que deberá ser realizada por personal idóneo, ni enseñanza de manejo del aparato que se informa en manual de instrucciones por separado. B) Este producto ha sido diseñado para uso familiar y/o individual y/o residencial. C) No constituyen defectos de fabricación ni están amparados por esta garantía ninguno de los siguientes casos, siendo su reposición o reparación exclusivamente por cuenta y orden del usuario: Cuando la documentación que avala la garantía haya sido alterada en alguna forma. Cuando haya daño ocasionado por el transporte en cualquiera de sus formas o entrega. Cuando el acondicionador no este instalado de acuerdo al manual de instalación de Carrier Fuegoquina S.A.. Cuando haya sido instalado y conectado a un circuito eléctrico con cableado defectuoso, fusibles inadecuados o toma-corrientes y fichas deterioradas. Cuando existiera omisión del usuario en limpiar o cambiar el filtro de aire. Cuando el condensador de la unidad se encuentre tapado u obstruido por elementos extraños. Cuando no se le haya efectuado el mínimo mantenimiento exigido en el manual del usuario que se adjunta a la unidad adquirida. Tampoco quedan amparados por esta garantía las visitas técnicas, trabajos y gastos originados por los reclamos contemplados en el punto 2.- (segundo párrafo) del presente.

**6.-** Cualquier cuestión judicial será dirimida por los Tribunales competentes.

Modelo del acondicionador de aire \_\_\_\_\_ (completar por el usuario)

Atención de reclamos en garantías y consulta por Centros de Service

**Consultar al 0810-222-7143**

Por venta de repuestos ingrese a [www.totaline.com.ar](http://www.totaline.com.ar)

**Domicilio Comercial:** Vedia 3616 - (C1430DAH) / Ciudad de Buenos Aires / República Argentina

**Importa y Garantiza:** Carrier Fuegoquina S.A. Ruta Nacional 3 Km 2832 - (9420), Río Grande - Tierra del Fuego  
República Argentina / [www.surrey.com.ar](http://www.surrey.com.ar)

# **CONTROL REMOTO**

---

AIRE ACONDICIONADO PORTÁTIL

## ESPECIFICACIONES DEL CONTROL REMOTO

Modelo	RG51F/EF
Voltaje nominal	3.0V (pilas AAA)
Rango de recepción de la señal	8 m
Temperatura ambiente	-5°C~60°C

### Guía de inicio rápido

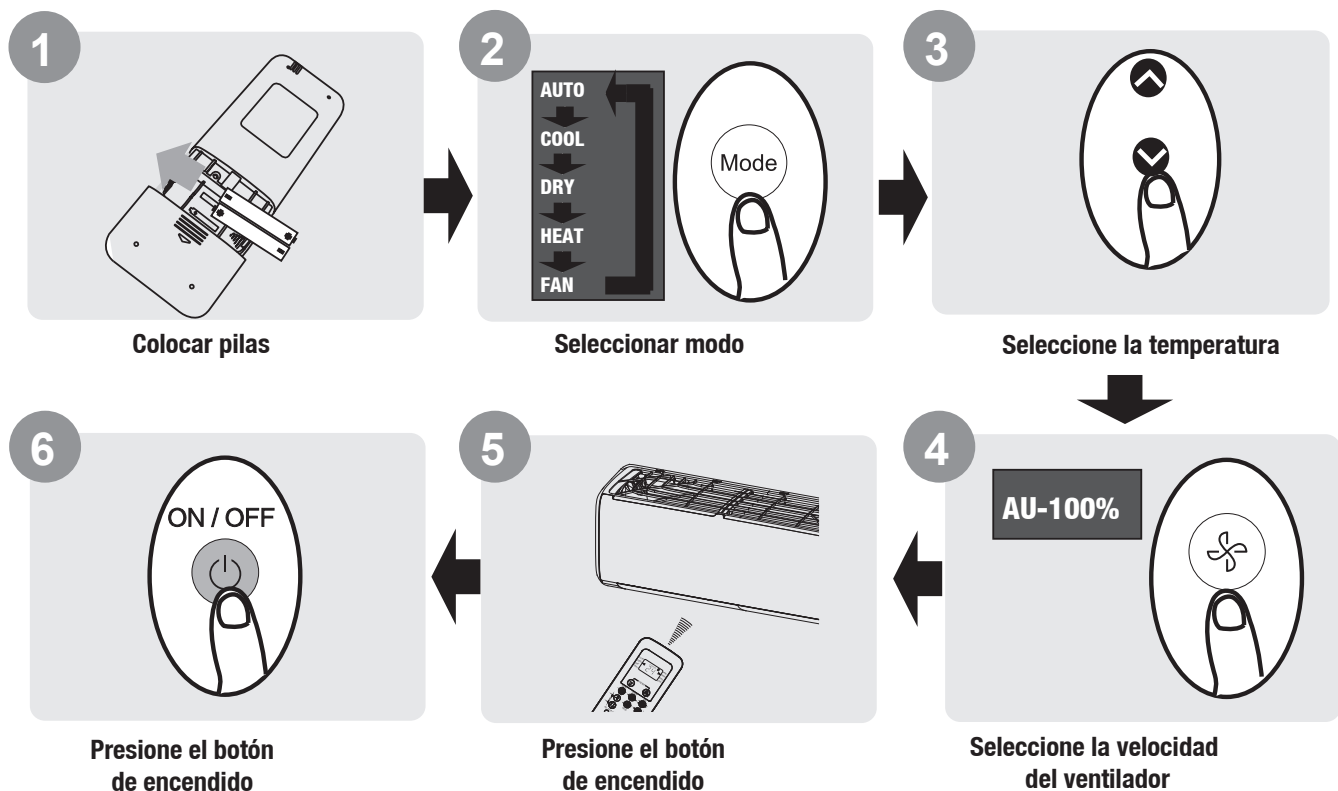

### ¿No está seguro de lo que hace una función?

Consulte las secciones "Cómo usar las funciones básicas" y "Cómo usar las funciones avanzadas" de este manual para obtener una descripción detallada de cómo usar su aire acondicionado.

#### NOTA

- Los diseños de los botones de su unidad pueden diferir ligeramente del ejemplo que se muestra.
- Si la unidad interior no tiene una función en particular, presionar el botón de esa función en el control remoto no tendrá ningún efecto.
- Cuando existen grandes diferencias entre el "Manual del control remoto" y el "MANUAL DEL USUARIO" en la descripción de la función, prevalecerá la descripción del "MANUAL DEL USUARIO".

## MANEJO DEL CONTROL REMOTO

### Inserción y reemplazo de baterías

Su unidad de aire acondicionado puede venir con dos baterías (algunas unidades). Coloque las pilas en el mando a distancia antes de usarlo.

1. Deslice la tapa trasera del control remoto hacia abajo, dejando al descubierto el compartimento de la batería.
2. Inserte las baterías, prestando atención a hacer coincidir los extremos (+) y (-) de las baterías con los símbolos dentro del compartimento de las baterías.
3. Vuelva a colocar la tapa de la batería en su lugar.

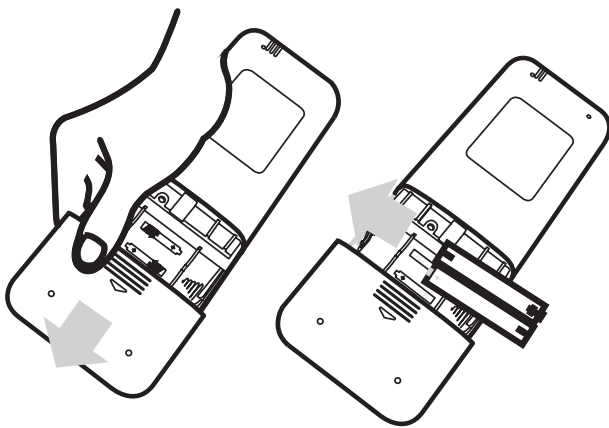

### NOTA

#### Notas para utilizar el control remoto

El dispositivo podría cumplir con las regulaciones nacionales locales.

Este equipo ha sido probado y cumple con los límites para un dispositivo digital de Clase B, de acuerdo con la parte 15 de las Reglas de la FCC. Estos límites están diseñados para proporcionar una protección razonable contra interferencias perjudiciales en una instalación residencial. Este equipo genera, usa y puede irradiar energía de radiofrecuencia y, si no se instala y usa de acuerdo con las instrucciones, puede causar interferencias dañinas en las comunicaciones por radio. Sin embargo, no hay garantía de que no se produzcan interferencias en una instalación en particular. Si este equipo causa interferencia dañina en la recepción de radio o televisión, lo cual se puede determinar encendiendo y apagando el equipo, se recomienda al usuario que intente corregir la interferencia mediante una o más de las siguientes medidas:

- Reorientar o reubicar la antena receptora.
- Aumente la separación entre el equipo y el receptor.
- Conecte el equipo a una toma de corriente en un circuito diferente al que está conectado el receptor.
- Consulte con el distribuidor o con un técnico de radio / TV experimentado para obtener ayuda.
- Los cambios o modificaciones no aprobados por la parte responsable del cumplimiento podrían anular la autoridad del usuario para operar el equipo.

### NOTA

No deseche las baterías como residuos municipales sin clasificar. Consulte las leyes locales para la eliminación adecuada de las baterías.

### NOTA

#### Consejos para utilizar el control remoto

- El control remoto debe utilizarse a menos de 8 metros de la unidad.
- La unidad emitirá un pitido cuando se reciba una señal remota.
- Las cortinas, otros materiales y la luz solar directa pueden interferir con el receptor de señales infrarrojas.
- Retire las pilas si el control remoto no se utilizará durante más de 2 meses.

## BOTONES Y FUNCIONES

Antes de comenzar a usar su nuevo acondicionador de aire, asegúrese de familiarizarse con su control remoto. La siguiente es una breve introducción al control remoto en sí. Para obtener instrucciones sobre cómo operar su acondicionador de aire, consulte la sección Cómo usar las funciones básicas de este manual.

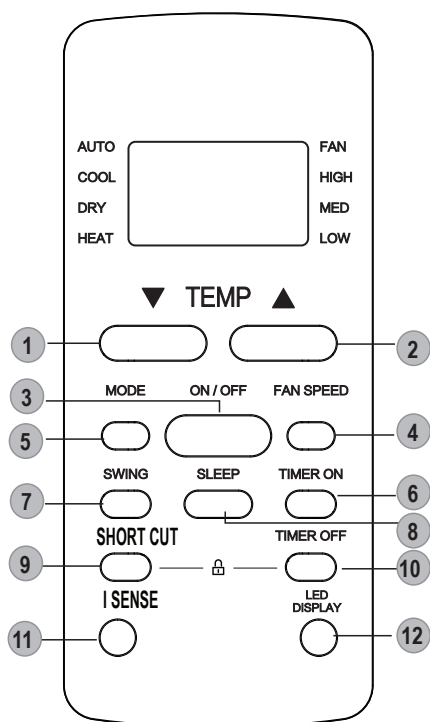

Modelo: RG51F/EF

- 1 **TEMP ▼**: Disminuye la temperatura en 1°C. La temperatura mínima es 17°C.
  - 2 **TEMP ▲**: Aumenta la temperatura en 1°C. La temperatura máxima es 30°C.
  - 3 **ON/OFF**: Enciende o apaga el equipo.
  - 4 **Velocidad de ventilador**: Selecciona la velocidad del ventilador en el siguiente orden:  
AUTO → BAJO → ALTO
  - 5 **Modo**: Cambia entre los modos de la siguiente manera:  
AUTO → FRÍO → DESHUMIDIFICACIÓN  
→ CALOR (solo modelos frío calor) → VENTILADOR
- NOTA:** Por favor, no seleccione el modo calor si el equipo que compró es un modelo frío solo. El modo calor no funcionará en su equipo.
- 6 **Temporizador Encendido**: Enciende la función de encendido automático (vea como usar las funciones básicas para instrucciones).
  - 7 **Swing**: Inicia y detiene el movimiento horizontal de la rejilla. Mantenga presionado durante 2 segundos para iniciar la función de giro automático de la persiana vertical (algunas unidades).

- 8 **Sleep**: Ahorra energía mientras duerme
- 9 **Short cut**: Establece y activa tus preajustes favoritos
- 10 **Temporizador Apagado**: Enciende la función de apagado automático (vea como usar las funciones básicas para instrucciones).
- 11 **I Sense**: Sensor de temperatura y botón de visualización de temperatura ambiente.
- 12 **Display LED**: Pulse este botón para encender y apagar la pantalla de la unidad interior.

**NOTA:** Presione juntos los dos botones simultáneamente durante 5 segundos para bloquear el teclado. Presione juntos los dos botones durante 2 segundos para desbloquear el teclado.

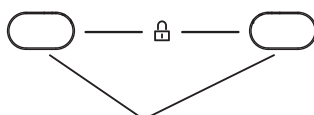

Presione juntos simultáneamente





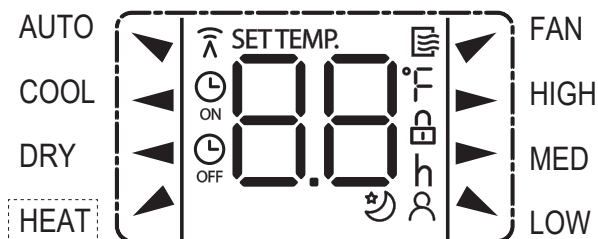



## INDICADORES EN LA PANTALLA LCD

La información se muestra cuando se enciende el control remoto.





### Pantalla de modo

AUTO ▼ COOL ◀ DRY ◀  
HEAT ▲ (algunas unidades) ▼ FAN

-  Se muestra cuando se transmiten los datos.
-  Aparece cuando el control remoto está encendido.
-  Se muestra cuando se configura la hora del TEMPORIZADOR ENCENDIDO
-  Aparece cuando se ajusta la hora del TEMPORIZADOR APAGADO
-  Muestra la temperatura establecida o la temperatura ambiente, o el tiempo en la configuración del TEMPORIZADOR
-  Indica que todos los ajustes actuales están bloqueados.
-  Se muestra cuando la función I SENSE está activada (algunas unidades)
-  Se muestra cuando la función SLEEP está activada

### Indicación de velocidad del ventilador

-  HIGH Alta velocidad
-  MED Velocidad media (algunas unidades)
-  LOW Baja velocidad
- Sin pantalla Velocidad automática del ventilador

### NOTA

Todos los indicadores que se muestran en la figura tienen el propósito de una presentación clara. Pero durante la operación real, solo los signos de función relativa se muestran en la ventana de visualización.

## CÓMO UTILIZAR LAS FUNCIONES BÁSICAS

### Operación básica

#### PRECAUCIÓN

Antes de la operación, asegúrese de que la unidad esté enchufada y que haya energía disponible.

### Modo AUTO

Seleccione el modo AUTO



Establecer la temperatura deseada



Encienda el aire acondicionado



#### NOTA:

1. En el modo AUTO, la unidad seleccionará automáticamente la función FRÍO, VENTILADOR o CALOR según la temperatura establecida.
2. En el modo AUTO, no se puede configurar la velocidad del ventilador.

### Modo FRÍO o CALOR

Seleccione el modo FRÍO / CALOR



Establecer la temperatura



Establecer la velocidad del ventilador



Encienda el aire acondicionado



### Modo deshumidificador

Seleccione el modo deshumidificador



Establecer la temperatura deseada



Encienda el aire acondicionado



#### NOTA

En el modo DESHUMIDIFICADOR la velocidad del ventilador no se puede configurar porque ya se ha controlado automáticamente.

**Modo Ventilador**

Seleccione el modo VENTILADOR

Establecer la velocidad del ventilador

Enciende el aire acondicionado



**NOTA**

En el modo VENTILADOR, no puede configurar la temperatura. Como resultado, no se muestra la temperatura en la pantalla remota.

**CONFIGURACIÓN DEL TEMPORIZADOR**

**TEMPORIZADOR ENCENDIDO / APAGADO:** establezca la cantidad de tiempo después del cual la unidad se encenderá / apagará automáticamente.

**Ajuste TIMER ON**

Presione el botón TIMER ON para iniciar la secuencia de tiempo ON.

Presione el botón Temperatura arriba o abajo varias veces para configurar el tiempo deseado para encender la unidad.

Apunte el control remoto a la unidad y espere 1 segundo, el TEMPORIZADOR DE ENCENDIDO se activará.

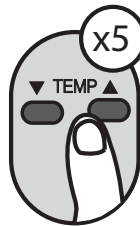

**Ajuste del TEMPORIZADOR APAGADO**

Presione el botón TIMER OFF para iniciar la secuencia de tiempo de APAGADO.

Presione el botón Temperatura arriba o abajo varias veces para configurar el tiempo deseado para apagar la unidad.

Apunte el control remoto a la unidad y espere 1 segundo, se activará el TEMPORIZADOR APAGADO.

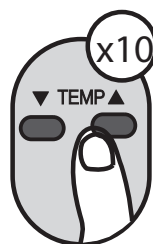

**NOTA**

1. Al configurar el TEMPORIZADOR ENCENDIDO o APAGADO, el tiempo aumentará en incrementos de 30 minutos con cada pulsación, hasta 10 horas. Después de 10 horas y hasta 24, aumentará en incrementos de 1 hora. (Por ejemplo, presione 5 veces para obtener 2,5 horas y presione 10 veces para obtener 5 horas). El temporizador volverá a 0.0 después de 24.
2. Cancele cualquiera de las funciones configurando su temporizador en 0.0h.

**Ajuste del TEMPORIZADOR ENCENDIDO Y APAGADO (ejemplo)**

Tenga en cuenta que los períodos de tiempo que establece para ambas funciones se refieren a horas posteriores a la hora actual.

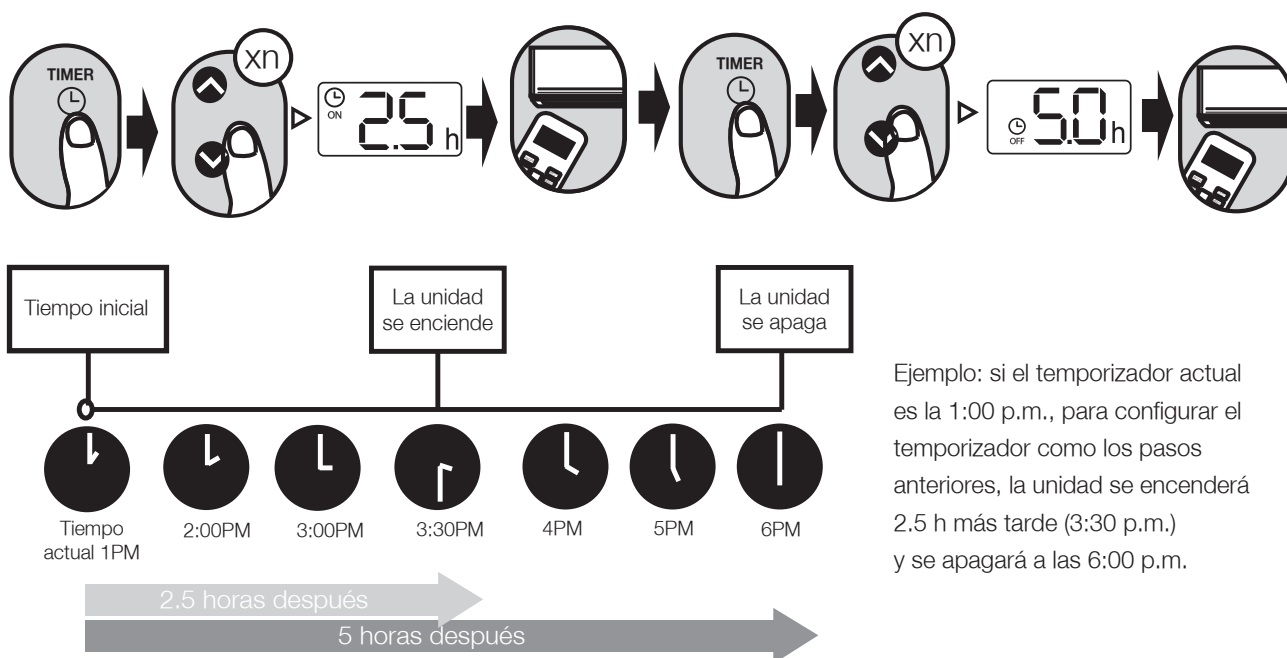

Ejemplo: si el temporizador actual es la 1:00 p.m., para configurar el temporizador como los pasos anteriores, la unidad se encenderá 2.5 h más tarde (3:30 p.m.) y se apagará a las 6:00 p.m.

**CÓMO UTILIZAR FUNCIONES AVANZADAS**

**Función de oscilación (algunas unidades)**

Presione el botón Swing

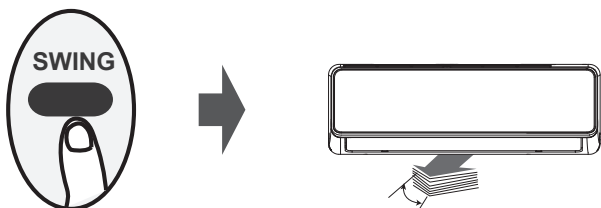

La rejilla horizontal se moverá hacia arriba y hacia abajo automáticamente al presionar el botón Swing. Presione nuevamente para detenerlo.

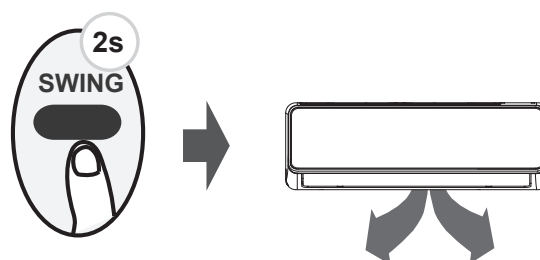

Mantenga pulsado este botón durante más de 2 segundos, se activa la función de oscilación de la rejilla vertical. (Depende del modelo)

### **Función SLEEP**



La función SLEEP se usa para disminuir el uso de energía mientras duerme (y no necesita los mismos ajustes de temperatura para mantenerse cómodo). Esta función solo se puede activar mediante control remoto.

La función dormir no está disponible en los modos Ventilador o Seco. Consulte el MANUAL DEL PROPIETARIO para obtener más detalles.

### **Función I SENSE (algunas unidades)**



Cuando la función I SENSE está activada, la pantalla remota muestra la temperatura real en su ubicación.

El control remoto enviará esta señal al acondicionador de aire cada intervalo de 3 minutos hasta que presione el botón I SENSE nuevamente.

#### **NOTA**

Presione este botón durante siete segundos para iniciar / detener la función de memoria de la función I SENSE.

- Si la función de memoria está activada, se muestra “ **On** ” durante 3 segundos en la pantalla.
- Si se detiene la función de memoria, aparece “ **OF** ” en la pantalla durante 3 segundos.
- Mientras la función de memoria está activada, presione el botón ON / OFF, cambie el modo o un corte de energía no cancelará la función I SENSE.

### **Función de ACCESO DIRECTO (algunas unidades)**

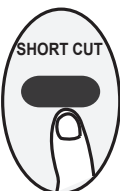

Se utiliza para restaurar la configuración actual o reanudar la configuración anterior.

Presione este botón cuando el control remoto esté encendido, el sistema volverá automáticamente a la configuración anterior, incluido el modo de funcionamiento, la temperatura de ajuste, el nivel de velocidad del ventilador y la función de suspensión (si está activada).

Si presiona más de 2 segundos, el sistema restaurará automáticamente la configuración de funcionamiento actual, incluido el modo de funcionamiento, la temperatura de ajuste, el nivel de velocidad del ventilador y la función de suspensión (si está activada).

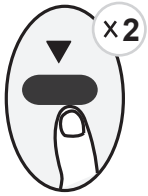
**FP function**

La unidad funcionará a alta velocidad del ventilador (con el compresor encendido) con la temperatura ajustada automáticamente a 8 °C / 46 °F.

Presione este botón 2 veces durante un segundo en el modo CALOR y ajuste la temperatura de 17 °C / 62 °F para activar la función FP.

Presione el botón de Encendido / Apagado, Dormir, Modo, Ventilador y Temperatura durante el funcionamiento cancelará esta función.

**NOTA**

Esta función es solo para acondicionadores de aire con bomba de calor.







## B) Método de Conexión Manual:

1. Asegúrese de que el dispositivo móvil ya esté conectado con la red Wi-Fi que va a utilizar. También necesita ignorar otras redes Wi-Fi irrelevantes para evitar que interfieran en el proceso de configuración.
2. En la pantalla principal, seleccione "Añadir dispositivo".

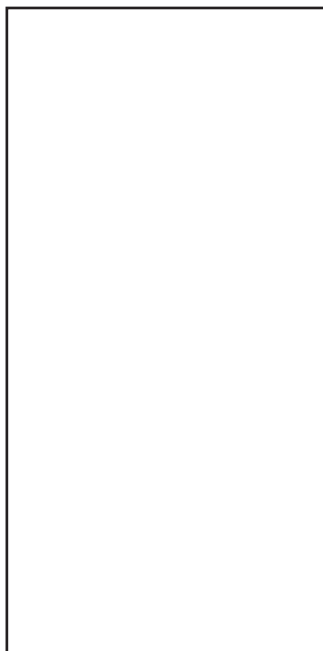

3. Seleccione el tipo de equipo o modelo.

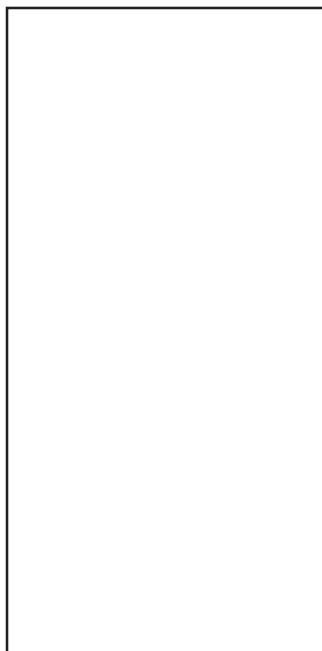

4. Encienda el equipo y luego de 5 segundos haga click en Siguiente.

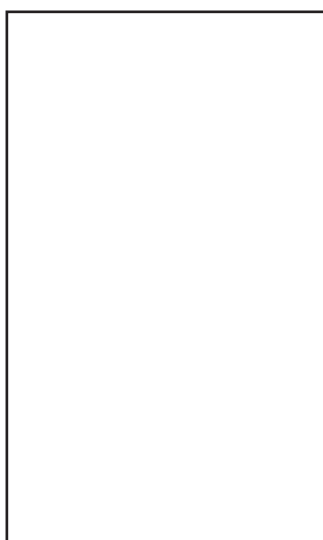

5. Si el sistema lo solicita, seleccione la red Wi-Fi a la que conectará el equipo e ingrese la clave. Luego haga click en Siguiente. Tenga en cuenta que el dispositivo sólo es compatible con redes de 2,4 GHz.



6. Coloque el equipo en modo AP, presionando 7 veces el botón "LED" o "No Molestar" (Do Not Disturb) del control remoto. El display del equipo mostrará AP.



7. Conecte su celular o tablet a la red Wi-Fi generada por el equipo. Para esto, vaya a la lista de redes Wi-Fi en su dispositivo y seleccione la red con nombre net\_ac\_XXXX, ingrese la clave indicada en la aplicación y luego regrese a la aplicación Surrey Smart.

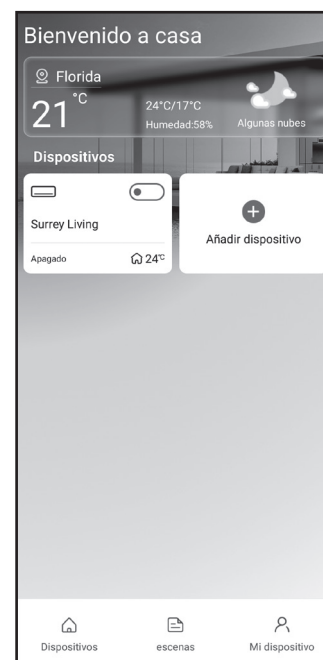

8. Cuando la configuración sea exitosa, podrá ver el aire acondicionado en la lista de dispositivos de la aplicación. Podrá asignarle un nombre al equipo para identificarlo fácilmente.

### NOTA

El usuario debe completar todos los pasos dentro de cierto tiempo después de encender el equipo que desea conectar (por ejemplo dentro de los 8 minutos de encendido). De lo contrario, necesitará iniciarlo nuevamente. El tiempo variará dependiendo del equipo. El procedimiento de conexión detallado corresponde a un Acondicionador de Aire Split y podría tener algunas diferencias para otro tipo de equipos.

### NOTA

Debido a los diferentes entornos de Internet, es posible que el estado del equipo se muestre "fuera de línea". Si esto ocurre, es necesario actualizar la lista de dispositivos en la aplicación y asegurarse de que el estado del dispositivo se vuelva "en línea". Alternativamente, el usuario puede desconectar la alimentación del equipo y conectarla nuevamente. El estado del dispositivo se volverá "en línea" después de unos minutos.

## CÓMO USAR LA APLICACIÓN

Asegúrese de que tanto el dispositivo móvil como el aire acondicionado estén conectados a Internet antes de utilizar la aplicación. Para controlar el equipo, siga los siguientes pasos:

1. Inicie sesión o regístrese, como se indica en la sección “Crear Cuenta”.
2. Seleccione el aire acondicionado para comenzar a controlarlo.
3. Ahora podrá visualizar y controlar las funciones del equipo.

### En la interfaz principal podrá visualizar y manejar:

- Encendido y apagado del equipo.
- Modo de funcionamiento: Frío, Calor, Deshumidificación (Seco), Ventilación y Automático.
- Establecer la Temperatura.
- Configurar velocidad del ventilador.
- Configurar oscilación vertical y horizontal\*.
- Seleccionar y configurar funciones especiales.

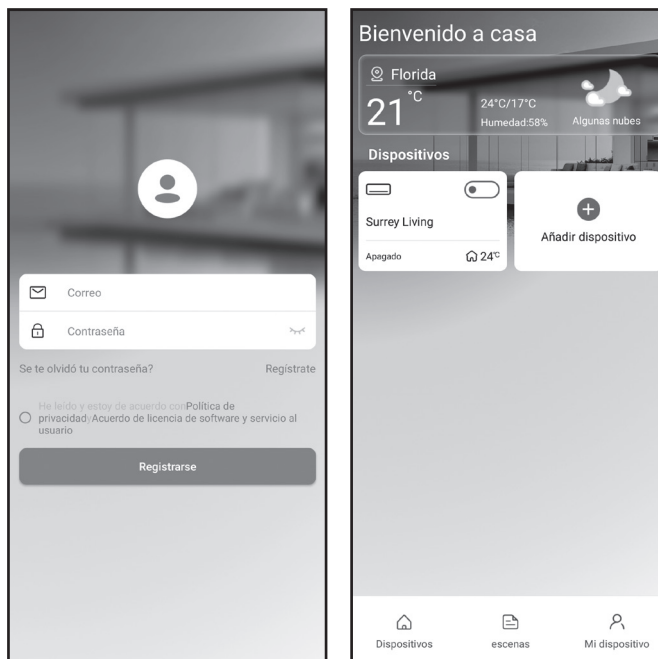

## INTERFAZ PRINCIPAL

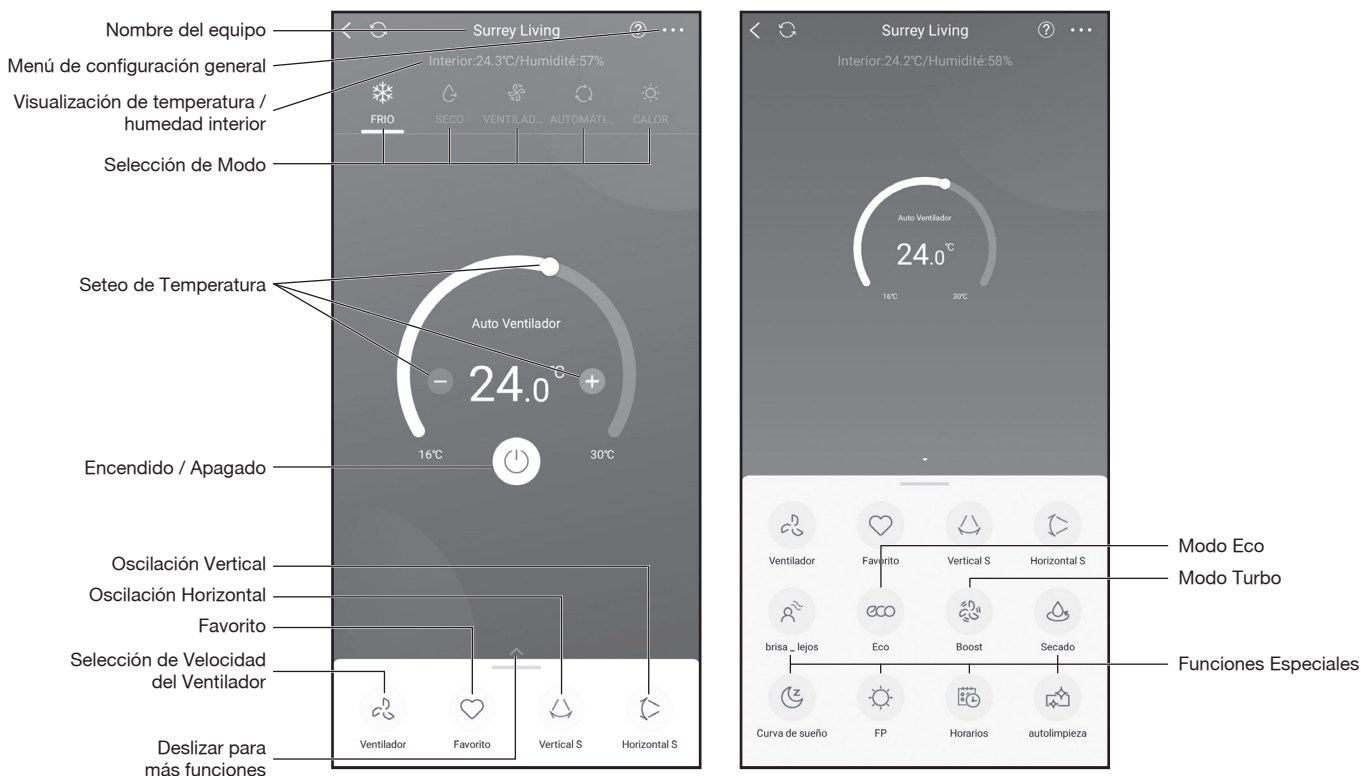

### ADVERTENCIA

No todas las funciones de la aplicación están disponibles para todos los modelos de aire acondicionado. Por lo tanto, aquellas que no estén disponibles, permanecerán inactivas, bloqueadas u ocultas. Consulte el manual de usuario para más información.

## FUNCIONES ESPECIALES

La aplicación le permitirá también configurar una serie de funciones especiales, siempre que las mismas sean compatibles con su equipo. Entre ellas se encuentran:

- Temporizador de Encendido / Apagado.
- Curva de Sueño.

### Temporizador de encendido / apagado

El usuario puede configurar un temporizador para encender o apagar el aire acondicionado en un horario específico.

Cuando configure el encendido, podrá establecer el Modo de funcionamiento y seleccionar la temperatura.

También podrá repetir la programación para mantener el aire acondicionado bajo control horario todos los días de la semana.

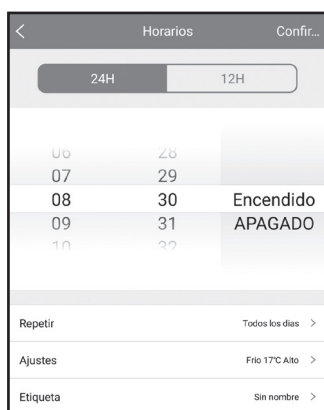

### Curva de Sueño

El usuario puede personalizar el modo nocturno para un sueño confortable, mediante el ajuste de la temperatura objetivo.

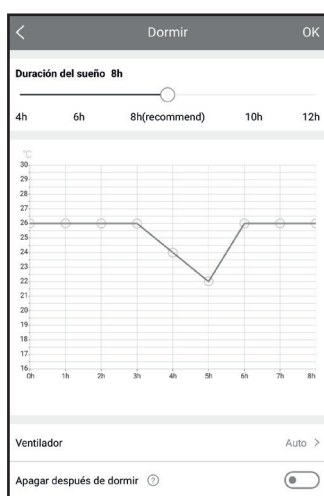

## CONFIGURACIÓN GENERAL

En el menú Configuración (☰) podrá configurar parámetros generales de la aplicación (seleccionar °C / °F, zona horaria, etc.) y establecer la Configuración Favorita personalizada que se activa con el ícono .

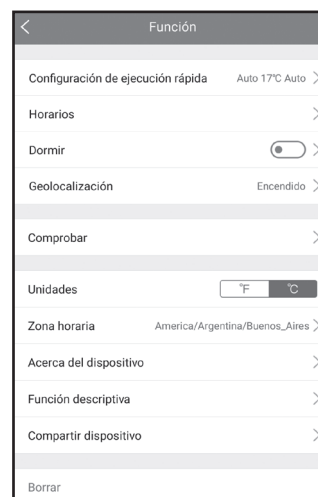

## ESCENAS

Dentro de la pestaña “Escenas” se pueden agrupar varios dispositivos para que respondan a una misma configuración, como por ejemplo apagar todos los equipos de aire acondicionado al salir de la casa, o encenderlos antes de regresar para encontrar el ambiente confortable.

Podrá crear diferentes escenas y en cada una establecer configuraciones específicas para cada uno de los equipos.

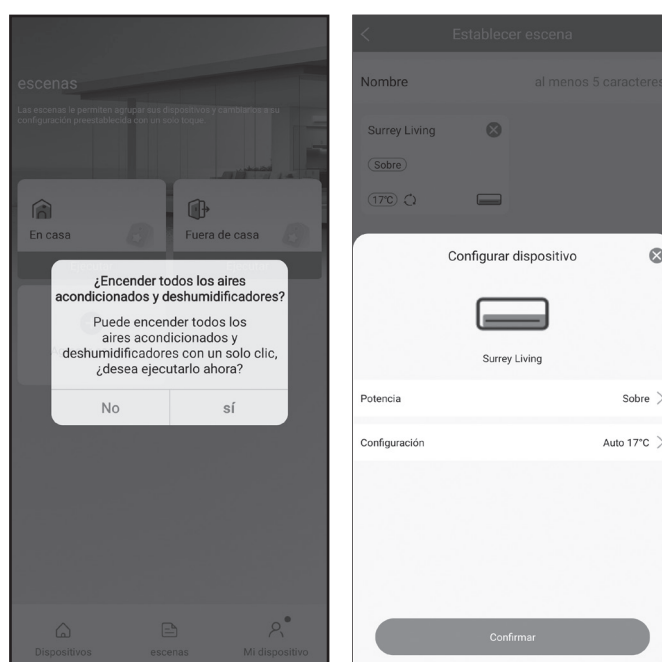

## CONEXIÓN CON GOOGLE HOME



Google es marca registrada de Google LLC.

- 1- Descargue la última versión de la aplicación Surrey Smart y agregue el equipo inteligente siguiendo el procedimiento que se detalla en las páginas anteriores.
- 2- Descargue o actualice la aplicación Google Home a la última versión.

Podrá vincular su dispositivo tanto desde la aplicación Surrey Smart como directamente desde Google Home.

### Vinculación

- 1- En la aplicación Surrey Smart, ingresar a **"Mi dispositivo"**.
- 2- En "Servicios de voz de terceros", seleccionar **Página principal de Google**.
- 3- Seleccionar "Ir a la aplicación Página principal de Google".
- 4- En la siguiente pantalla seleccionar **Continuar**. Se abrirá Google Home.

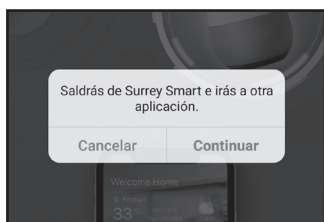
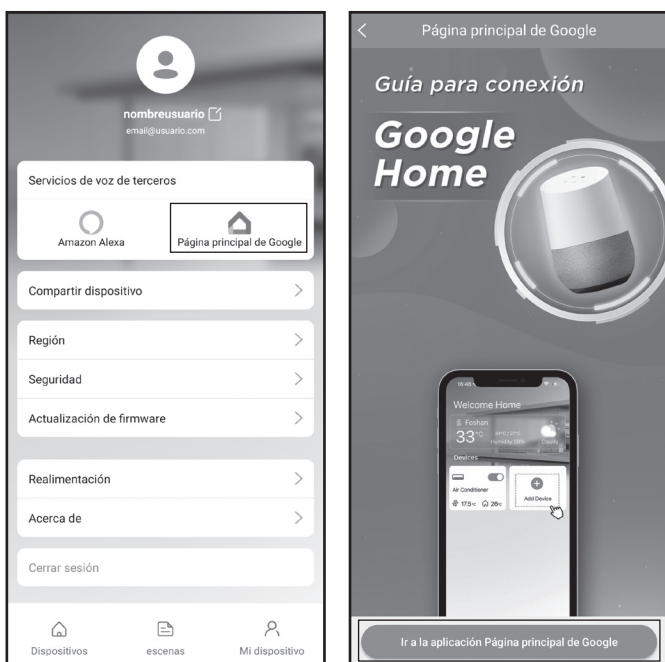

Si la aplicación Google Home no está asociada a su cuenta de Google, deberá asociarla.

## Configuración en Google Home

- 1- Ingresar a la aplicación Google Home. Si no tiene una Casa creada, seleccionar + Agregar Casa y seguir las indicaciones de la aplicación.
- 2- En la pestaña "Dispositivos", seleccionar + Agregar dispositivo.
- 3- Seleccionar Funciona con Google Home.

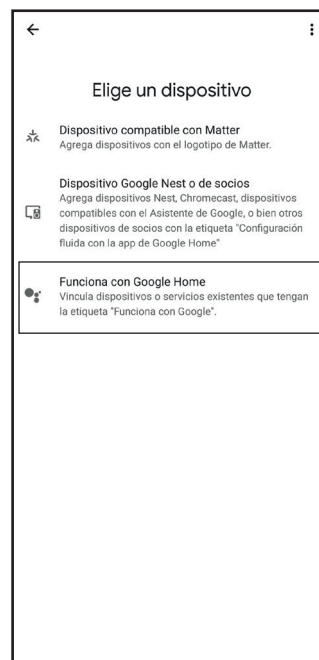
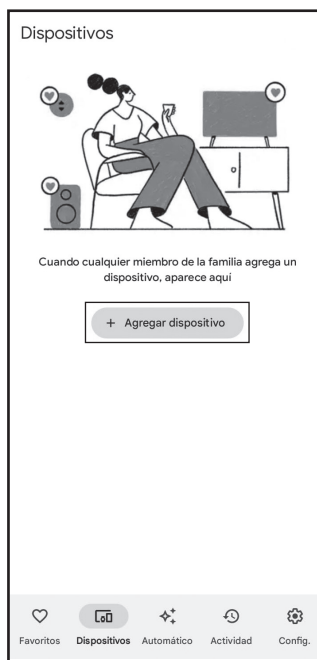

- 4- Seleccionar la lupa (buscador) y buscar Surrey Smart.
- 5- Seleccionar Surrey Smart y completar la vinculación.

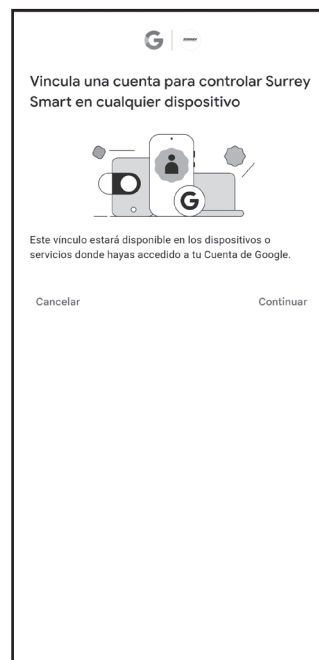
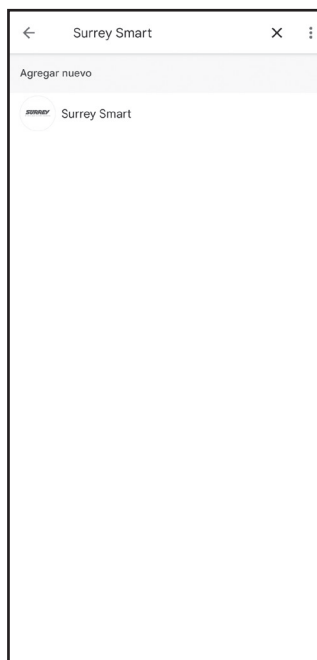

- 6- Vincular la cuenta de Google con la aplicación Surrey Smart, ingresando el correo electrónico y contraseña con el que está registrado en Surrey Smart.
- 7- El equipo se agregará en la Casa de Google Home.

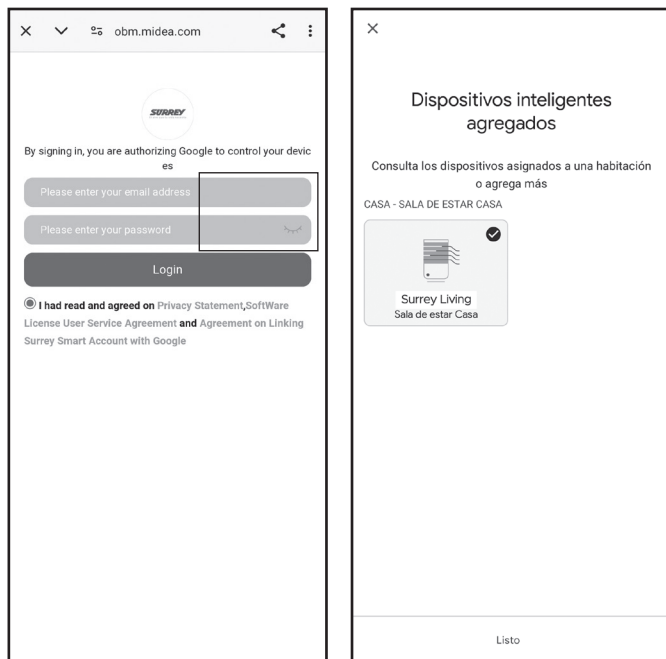

Una vez vinculado el equipo, podrá controlar sus funciones desde Google Home.

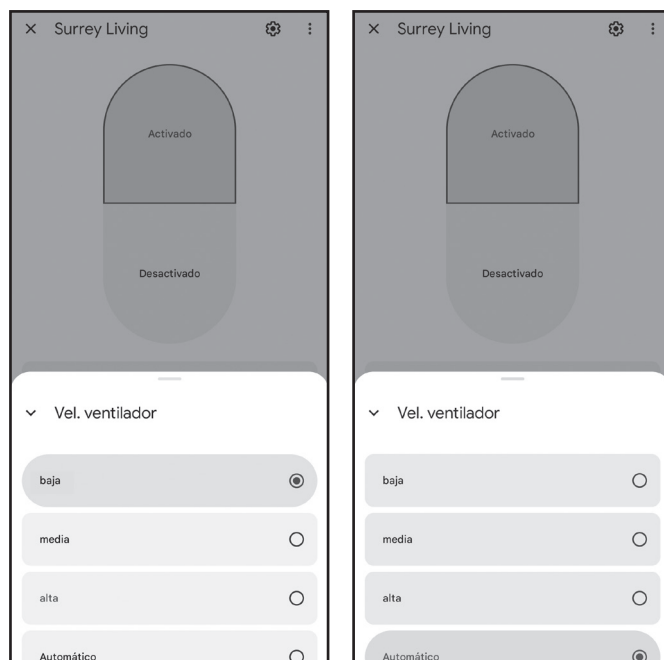
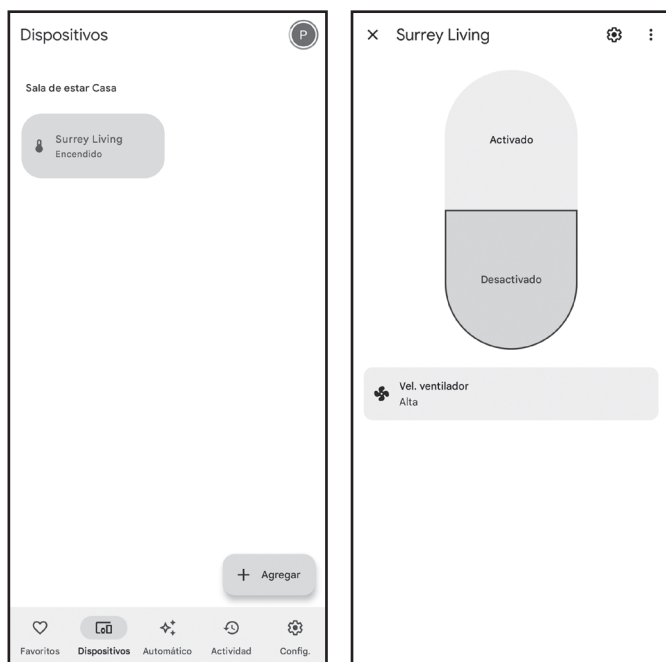

### Comandos por Voz

Google Home le permitirá comandar a su equipo por voz utilizando el comando **OK Google + la acción que desea realizar + el nombre asignado al equipo.**

Los comandos de voz se pueden utilizar sin la necesidad de abrir la aplicación ni manipular el teléfono.

Podrá controlar el equipo en forma remota, por ejemplo para encenderlo antes de llegar a su hogar y encontrar el ambiente confortable.

A continuación se detallan algunos comandos como ejemplo:

*Ok Google, encender ("nombre del dispositivo").*

*Ok Google, apagar ("nombre del dispositivo").*

*Ok Google, setear temperatura de ("nombre del dispositivo") en 24 grados.*

*Ok Google, setear ("nombre del dispositivo") en modo refrigeración.*

*Ok Google, setear ("nombre del dispositivo") en modo calefacción.*

## CONEXIÓN CON AMAZON ALEXA



- 1- Descargue la última versión de la aplicación Surrey Smart y agregue el equipo inteligente siguiendo el procedimiento que se detalla en las páginas anteriores.
- 2- Descargue o actualice la aplicación Alexa de Amazon a la última versión.

Podrá vincular su dispositivo tanto desde la aplicación Surrey Smart como directamente desde la aplicación Alexa.

### Vinculación

- 1- En la aplicación Surrey Smart, ingresar a **"Mi dispositivo"**.
- 2- En "Servicios de voz de terceros", seleccionar **Amazon Alexa**.
- 3- Seleccionar "Ir a la aplicación Alexa".
- 4- En la siguiente pantalla seleccionar **Continuar**. Se abrirá la aplicación Alexa.

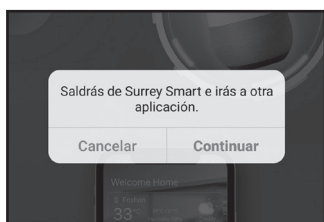
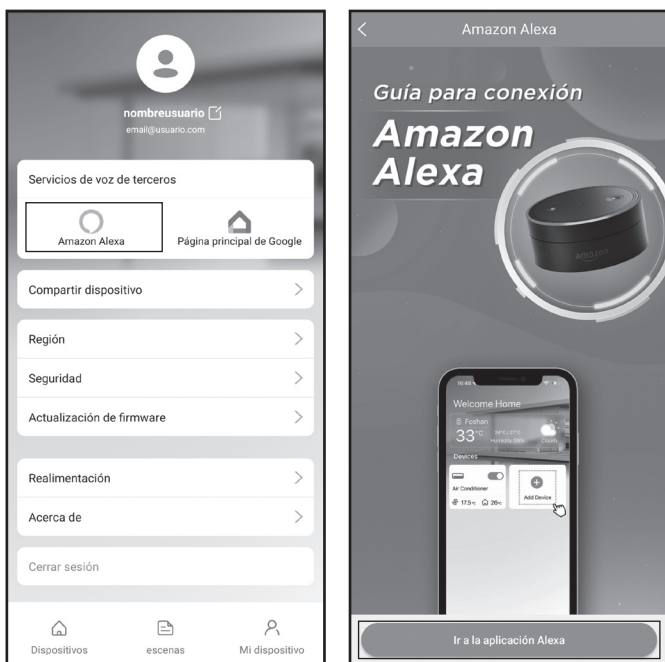

## Configuración en Amazon Alexa

- 1- Ingresar a la aplicación Amazon Alexa. Si no tiene usuario, deberá crearlo.
- 2- Seleccionar **"Más"** en el Menú Inferior.
- 3- Seleccionar **"Skills y juegos"**.

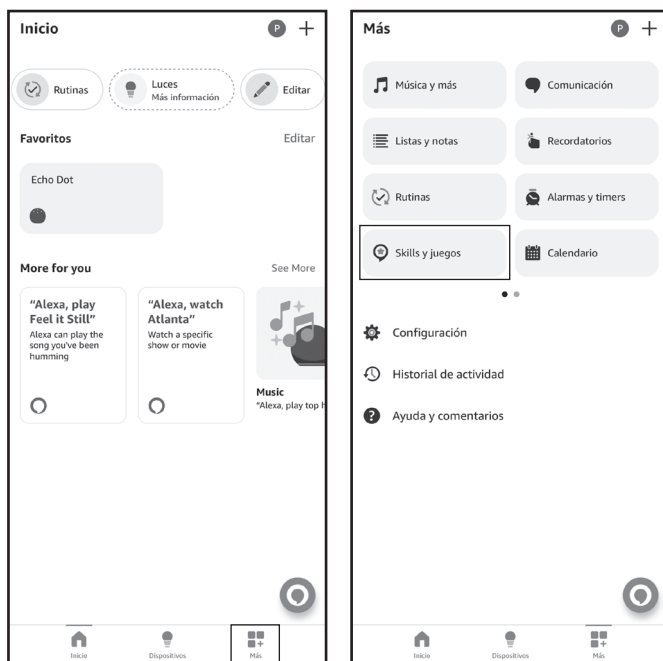

- 4- Seleccionar la lupa y buscar Surrey Smart.
- 5- Seleccionar Surrey Smart y luego seleccionar **ACTIVAR PARA USAR**

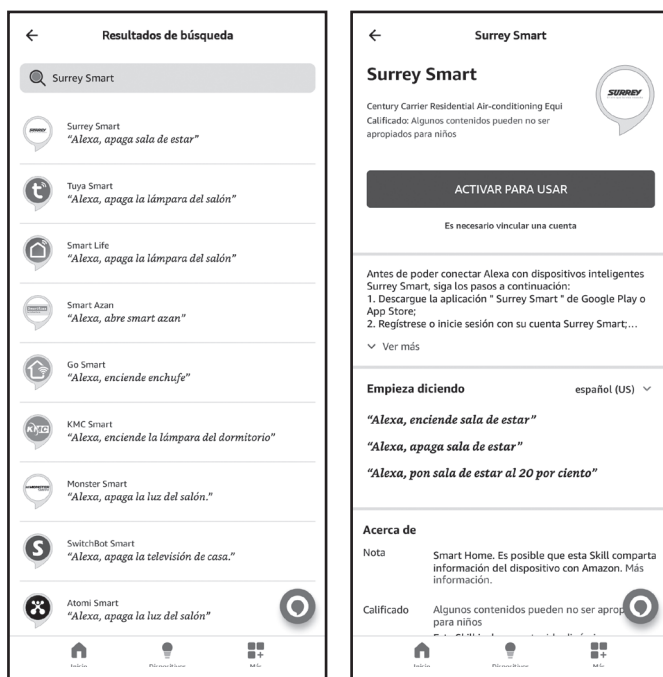

- 6- Vincular Amazon Alexa con la aplicación Surrey Smart, ingresando el correo electrónico y contraseña con el que está registrado en Surrey Smart.
- 7- Surrey Smart se vinculará con Alexa y el equipo será detectado y agregado automáticamente.

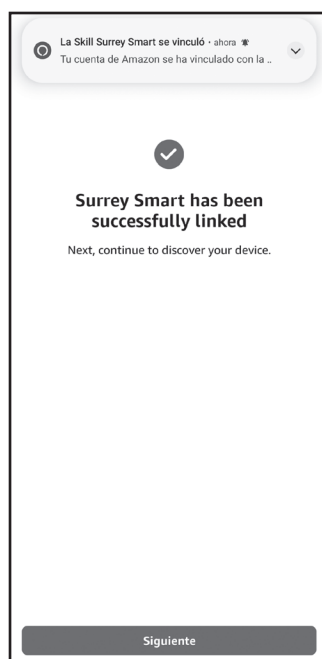
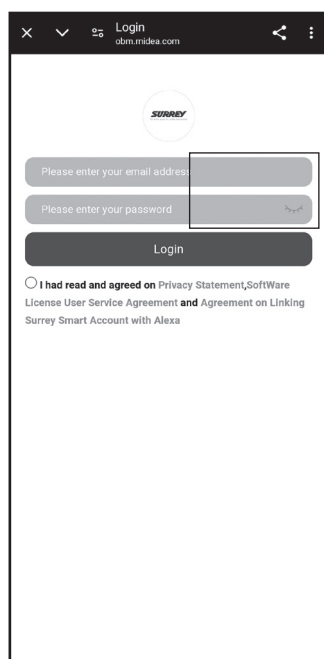

- 8- Podrá seleccionar el grupo o ambiente en el cuál está instalado el nuevo equipo.

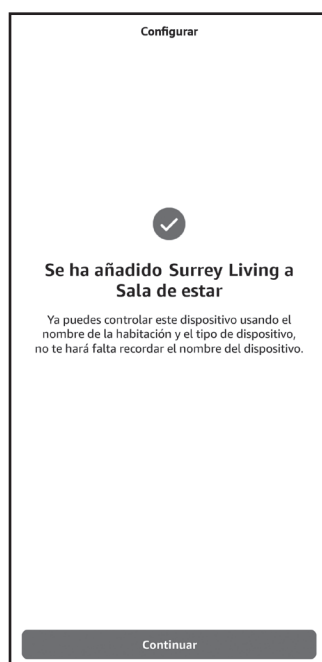
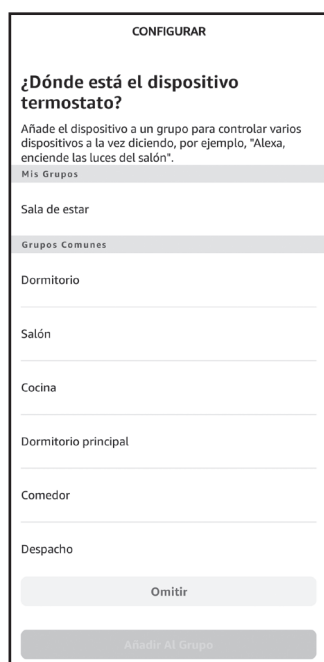

Ahora podrá controlar las funciones del equipo desde la aplicación Amaxon Alexa.

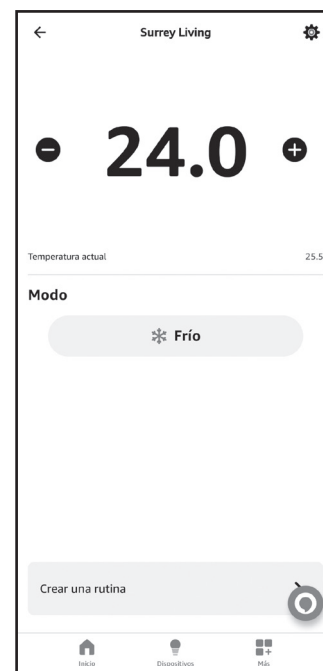
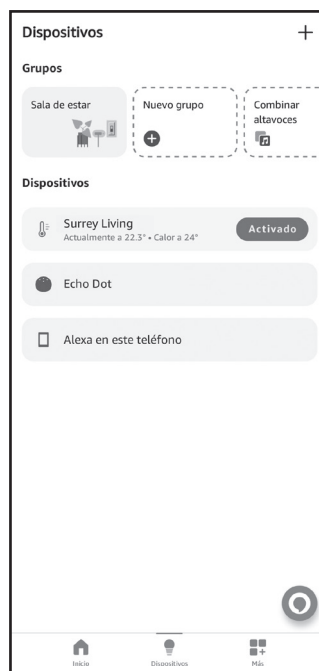

## Comandos por Voz

Alexa le permitirá comandar a su equipo por voz utilizando el comando **Alexa + la acción que desea realizar + el nombre asignado al equipo.**

Los comandos de voz se pueden utilizar con cualquier dispositivo de Alexa (por ejemplo Echo Dot) vinculado a su cuenta o desde el celular a través de la aplicación Alexa.

Podrá controlar el equipo en forma remota, por ejemplo para encenderlo antes de llegar a su hogar y encontrar el ambiente confortable.

A continuación se detallan algunos comandos como ejemplo:

*Alexa, encender ("nombre del dispositivo").*

*Alexa, apagar ("nombre del dispositivo").*

*Alexa, establecer ("nombre del dispositivo") en 24 grados.*

*Alexa, setear ("nombre del dispositivo") en modo refrigeración.*

*Alexa, setear ("nombre del dispositivo") en modo calefacción.*

## INFORMACIÓN IMPORTANTE DEL MÓDULO WI-FI

Debido a distintas cuestiones con la red, a veces el sistema puede requerir una desconexión / pausa, para ello es necesario volver a configurar la red.

Debido a diferentes configuraciones de red, el proceso de conexión en algunos casos puede experimentar demoras en la respuesta. Es posible que la indicación del display y de la aplicación no sean simultáneas. Téngalo en cuenta para evitar confusiones.

Debido a diferentes configuraciones de red, es posible que se agote el tiempo de espera de respuesta. Si esto ocurre, será necesario comenzar el procedimiento de configuración nuevamente o realizar ajustes en la configuración de red.

La Aplicación está sujeta a actualizarse sin previo aviso para el mejoramiento de las funciones del producto. El proceso de configuración de red vigente podrá ser ligeramente diferente con el del manual, y debe prevalecer el proceso actual.

Debido a la actualización constante de la Aplicación, las imágenes y/o capturas de pantalla que se muestran en el manual podrían ser diferentes a las de la versión de la Aplicación vigente.

### **Sistemas compatibles**

IOS y Android. (Sugerencia: IOS 7.0 o posterior; Android 4.0 o posterior). Para conocer otros dispositivos disponibles, ingrese al sitio web del servicio.

Debido a la situación particular que existe al utilizar la App, sostenemos expresamente lo siguiente: No todos los sistemas Android e IOS son compatibles con la aplicación. No nos haremos responsables de ningún tipo de inconveniente que surgiera de dicha incompatibilidad.

### **SMART KIT**

#### **Estrategia de seguridad por vía inalámbrica**

El SMART KIT sólo es compatible con la codificación WPA-PSK / WPA2-PSK y sin codificación. Se recomienda utilizar la codificación WPA-PSK / WPA2-PSK.

**Código de homologación CNC:** C-26990



El diseño y las especificaciones están sujetos a cambios sin previo aviso con el fin de mejorar el producto.  
Consultar al agente de ventas o fabricante para más detalles.

**SURREY**

El aire que tu vida necesita

---

**Distribuye y Ganantiza: Carrier Fuego S.A.**

Ruta Nacional 3 Km 2832 (9420) / Rio Grande / Tierra del Fuego / Argentina  
[www.surrey.com.ar](http://www.surrey.com.ar)

Manual N° MPSU02

---

Septiembre 2025